

gorenje

GR

ΟΔΗΓΙΕΣ ΧΡΗΣΗΣ

ΣΥΝΔΥΑΣΜΟΣ ΦΟΥΡΝΟΥ ΜΙΚΡΟΚΥΜΑΤΩΝ
ΦΟΥΡΝΟΣ

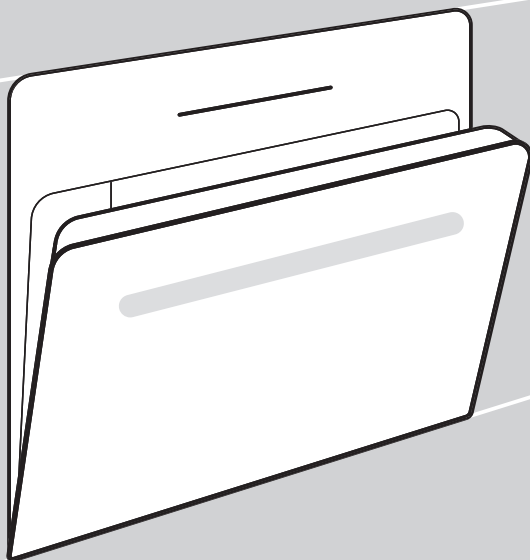

Σας ευχαριστούμε για την εμπιστοσύνη σας και την αγορά της συσκευής μας.

Αυτό το λεπτομερές εγχειρίδιο οδηγιών παρέχεται για να διευκολύνει τη χρήση αυτού του προϊόντος. Οι οδηγίες θα σας επιτρέψουν να μάθετε για τη νέα σας συσκευή όσο το δυνατόν γρηγορότερα.

Βεβαιωθείτε ότι έχετε λάβει μια άθικτη συσκευή. Εάν διαπιστώσετε ζημιά κατά τη μεταφορά, επικοινωνήστε με τον πωλητή από τον οποίο αγοράσατε τη συσκευή ή την τοπική αποθήκη από την οποία προμηθεύτηκε τη συσκευή. Ο αριθμός τηλεφώνου αναγράφεται στο τιμολόγιο ή στο δελτίο αποστολής.

Οδηγίες εγκατάστασης και σύνδεσης παρέχονται σε ξεχωριστό φύλλο. Οδηγίες χρήσης, εγκατάστασης και σύνδεσης είναι επίσης διαθέσιμες στον ιστότοπό μας:
<http://www.gorenje.com>

Τα ακόλουθα σύμβολα χρησιμοποιούνται σε όλο το εγχειρίδιο και έχουν την εξής σημασία:



ΠΛΗΡΟΦΟΡΙΕΣ!

Πληροφορίες, συμβουλές, συμβουλές ή συστάσεις



ΠΡΟΕΙΔΟΠΟΙΗΣΗ!

Προειδοποίηση – γενικός κίνδυνος



Είναι σημαντικό να διαβάσετε προσεκτικά τις οδηγίες.

Περιεχόμενα

Προφυλάξεις ασφαλείας	Ασφαλής	4
χρήση του φούρνου μικροκυμάτων		5
Άλλες σημαντικές προειδοποιήσεις για την ασφάλεια		7
Περιγραφή συσκευής	Πινακίδα	10
χαρακτηριστικών – πληροφορίες προϊόντος	Μονάδα	10
ελέγχου ..		11
Εξοπλισμός συσκευής		11
Φώτα ελέγχου		11
Οδηγοί	Διακόπτης	11
πόρτας φούρνου	Ανεμιστήρας	12
ψύξης	Εξοπλισμός και	12
αξεσουάρ φούρνου		12
Πριν από την πρώτη χρήση		14
Λειτουργία μικροκυμάτων		14
Ενεργοποίηση για πρώτη φορά		15
Επιλογή των ρυθμίσεων		16
ΕΠΑΓΓΕΛΜΑΤΙΚΗ ΛΕΙΤΟΥΡΓΙΑ (pro bake)		16
ΑΥΤΟΜΑΤΗ ΛΕΙΤΟΥΡΓΙΑ (αυτόματ ψήνω)		23
ΕΠΙΛΟΓΗ ΕΠΙΠΛΕΟΝ ΛΕΙΤΟΥΡΓΙΩΝ (έξτρα ψήσιμο)		26
Κλειδωμα κλειδιών		26
Έναρξη της διαδικασίας μαγειρέματος		28
Τέλος μαγειρέματος αγγίζοντας		28
Γενικές ρυθμίσεις		29
Γενικές συμβουλές και συμβουλές για το ψήσιμο		31
Τραπέζι μαγειρικής		32
Καθαρισμός και συντήρηση	Χρήση του	36
προγράμματος Aqua Clean για τον καθαρισμό του φούρνου	Αφαίρεση	37
και καθαρισμός των συρμάτινων οδηγών	Αντικατάσταση	38
λαμπτήρα		39
Πίνακας αντιμετώπισης προβλημάτων	Ειδικές	40
προειδοποιήσεις και αναφορά σφαλμάτων		40
Προστασία του περιβάλλοντος		40
Δοκιμή μαγειρικής		42

Προφυλάξεις ασφαλείας

ΣΗΜΑΝΤΙΚΕΣ ΠΡΟΦΥΛΑΞΕΙΣ ΑΣΦΑΛΕΙΑΣ – ΔΙΑΒΑΣΤΕ ΠΡΟΣΕΚΤΙΚΑ ΤΙΣ ΟΔΗΓΙΕΣ ΚΑΙ ΦΥΛΑΞΤΕ ΤΙΣ ΓΙΑ ΜΕΛΛΟΝΤΙΚΗ ΑΝΑΦΟΡΑ.

Η συσκευή πρέπει να συνδεθεί σε σταθερή καλωδίωση που έχει ενσωματωμένα μέσα αποσύνδεσης. Η σταθερή καλωδίωση πρέπει να γίνει σύμφωνα με τους κανόνες καλωδίωσης.

Στη σταθερή καλωδίωση πρέπει να ενσωματωθούν μέσα αποσύνδεσης σύμφωνα με τους κανόνες καλωδίωσης.

Η συσκευή δεν πρέπει να τοποθετείται πίσω από διακοσμητική πόρτα για να αποφευχθεί η υπερθέρμανση.

Εάν το καλώδιο τροφοδοσίας είναι κατεστραμμένο, πρέπει να αντικατασταθεί από τον κατασκευαστή, τον αντιπρόσωπο σέρβις του ή παρόμοια ειδικευμένα άτομα, προκειμένου να αποφευχθεί ο κίνδυνος (μόνο για συσκευές που παρέχονται με καλώδιο σύνδεσης).

Αυτή η συσκευή μπορεί να χρησιμοποιηθεί από παιδιά ηλικίας 8 ετών και άνω και από άτομα με μειωμένες σωματικές, αισθητηριακές ή διανοητικές ικανότητες ή έλλειψη εμπειρίας και γνώσης, εάν τους έχει δοθεί επίβλεψη ή οδηγίες σχετικά με τη χρήση της συσκευής με ασφαλή τρόπο, και αν κατανοούν τους κινδύνους που εμπεριέχονται. Τα παιδιά δεν πρέπει να παίζουν με τη συσκευή. Ο καθαρισμός και η συντήρηση από τον χρήστη δεν πρέπει να γίνονται από παιδιά χωρίς επίβλεψη.

ΠΡΟΕΙΔΟΠΟΙΗΣΗ: Τα προσβάσιμα μέρη ενδέχεται να ζεσταθούν κατά τη χρήση. Τα μικρά παιδιά πρέπει να μένουν μακριά.

ΠΡΟΕΙΔΟΠΟΙΗΣΗ: Η συσκευή και ορισμένα από τα προσβάσιμα μέρη της ενδέχεται να ζεσταθούν πολύ κατά τη χρήση. Πρέπει να δίνεται προσοχή ώστε να αποφεύγεται η επαφή με θερμαντικά στοιχεία. Παιδιά κάτω των 8 ετών θα πρέπει να μένουν μακριά εκτός εάν υπόκεινται σε συνεχή επίβλεψη.

Η συσκευή δεν προορίζεται να ελέγχεται από εξωτερικούς χρονοδιακόπτες ή ξεχωριστό σύστημα τηλεχειρισμού.

Μη χρησιμοποιείτε σκληρά λειαντικά καθαριστικά ή αιχμηρές μεταλλικές ξύστρες για να καθαρίσετε το τζάμι της πόρτας του φούρνου/το γυαλί των αρθρωτών καπακιών της εστίας (ανάλογα με την περίπτωση), καθώς μπορεί να γρατσουνίσουν την επιφάνεια, γεγονός που μπορεί να οδηγήσει σε θραύση του τζαμιού.

Μη χρησιμοποιείτε ατμοκαθαριστές ή καθαριστικά υψηλής πίεσης για τον καθαρισμό της συσκευής καθώς αυτό μπορεί να προκαλέσει ηλεκτροπληξία.

ΠΡΟΕΙΔΟΠΟΙΗΣΗ: Πριν αντικαταστήσετε τη λάμπα, βεβαιωθείτε ότι η συσκευή έχει αποσυνδεθεί από το ρεύμα, για να αποφύγετε τον κίνδυνο ηλεκτροπληξίας.

Ποτέ μην ρίχνετε νερό απευθείας στο κάτω μέρος της κοιλότητας του φούρνου. Οι διαφορές θερμοκρασίας θα μπορούσαν να προκαλέσουν ζημιά στην επιστροφή του σμάλτου.

Ασφαλής χρήση του φούρνου μικροκυμάτων

ΠΡΟΕΙΔΟΠΟΙΗΣΗ: Λόγω των εξαιρετικά υψηλών θερμοκρασιών που δημιουργούνται όταν η συσκευή χρησιμοποιείται σε λειτουργία συνδυασμού, συνιστάται τα παιδιά να χρησιμοποιούν το φούρνο μόνο υπό την επίβλεψη ενηλίκου.

ΠΡΟΕΙΔΟΠΟΙΗΣΗ: Εάν η πόρτα ή τα στεγανοποιητικά της πόρτας είναι κατεστραμμένα, ο φούρνος δεν πρέπει να λειτουργεί μέχρι να επισκευαστεί από αρμόδιο άτομο.

ΠΡΟΕΙΔΟΠΟΙΗΣΗ: Είναι εξαιρετικά επικίνδυνο για οποιονδήποτε άλλο εκτός από αρμόδιο άτομο να πραγματοποιήσει οποιαδήποτε εργασία σέρβις ή επισκευής που περιλαμβάνει την αφαίρεση καλυμμάτων που προστατεύουν από την έκθεση στην ενέργεια μικροκυμάτων.

ΠΡΟΕΙΔΟΠΟΙΗΣΗ: Τα υγρά και άλλα τρόφιμα δεν πρέπει να θερμαίνονται σε σφραγισμένα δοχεία, καθώς ενδέχεται να εκραγούν.

Η συσκευή προορίζεται για χρήση σε οικιακά και παρόμοια περιβάλλοντα, όπως:

- αποθήκες προσωπικού σε καταστήματα και άλλα περιβάλλοντα εργασίας.
- οικογενειακές εκμεταλλεύσεις.
- Μονάδες διαμονής για επισκέπτες σε ξενοδοχεία, μοτέλ και άλλα καταλύματα ή καταλύματα.
- εγκαταστάσεις bed and breakfast.

Χρησιμοποιείτε μόνο σκεύη κατάλληλα για χρήση σε φούρνους μικροκυμάτων.

Όταν μαγειρεύετε με φούρνο μικροκυμάτων, μην χρησιμοποιείτε μεταλλικά δοχεία για φαγητό ή ποτό.

Όταν ζεσάνετε τα τρόφιμα σε πλαστικά ή χάρτινα δοχεία, προσέχετε τον φούρνο, καθώς μια τέτοια συσκευασία μπορεί να αναφλεγεί.

Η θέρμανση των ποτών σε φούρνο μικροκυμάτων μπορεί να οδηγήσει σε καθυστερημένο βρασμό με έκρηξη. Επομένως, προσέξτε όταν χειρίζεστε το δοχείο με το θερμαινόμενο ρόφημα. Για να αποφύγετε αυτό, τοποθετήστε ένα μη μεταλλικό αντικείμενο (π.χ. ένα ξύλινο, γυάλινο ή πλαστικό κουτάλι) στο δοχείο κατά τη διάρκεια της διαδικασίας θέρμανσης.

Για την αποφυγή εγκαυμάτων, το περιεχόμενο των μπιμπερό και των βάζων με παιδικές τροφές πρέπει να ανακινείται ή να ανακατεύεται και να ελέγχεται η θερμοκρασία τους πριν από το τάισμα.

Τα αυγά με το κέλυφός τους δεν πρέπει να θερμαίνονται σε φούρνους μικροκυμάτων, καθώς μπορεί να εκραγούν ακόμη και μετά το τέλος της θέρμανσης με μικροκύματα.

Εάν παρατηρήσετε καπνό, απενεργοποιήστε ή αποσυνδέστε τη συσκευή από την πρίζα και κρατήστε την πόρτα του φούρνου κλειστή για να καταπνίξετε τυχόν φλόγες.

Ο φούρνος μικροκυμάτων προορίζεται για τη θέρμανση τροφίμων και ποτών. Το στέγνωμα τροφίμων ή ρούχων και η θέρμανση ζεστών επιθεμάτων ή επιθεμάτων, παντόφλες, σφουγγάρια, υγρά πανιά κ.λπ. μπορεί να προκαλέσει τραυματισμό, ανάφλεξη ή πυρκαγιά.

Ο φούρνος πρέπει να καθαρίζεται τακτικά και να αφαιρούνται τυχόν υπολείμματα φαγητού.

Η μη διατήρηση του φούρνου σε καθαρή κατάσταση μπορεί να οδηγήσει σε φθορά της επιφάνειας που θα μπορούσε να επηρεάσει αρνητικά τη διάρκεια ζωής της συσκευής και ενδεχομένως να οδηγήσει σε επικίνδυνη κατάσταση.

Εάν η συσκευή είναι ενσωματωμένη σε ντουλάπι κουζίνας με πόρτα, η πόρτα του ντουλαπιού πρέπει να είναι ανοιχτή όσο η συσκευή χρησιμοποιείται.

Άλλες σημαντικές προειδοποιήσεις ασφαλείας

Η συσκευή προορίζεται για οικιακή χρήση. Μην το χρησιμοποιείτε για κανέναν άλλο σκοπό, όπως θέρμανση δωματίου, στέγνωμα κατοικίδιων ή άλλων ζώων, χαρτί, υφάσματα, βότανα κ.λπ. Καθώς αυτό μπορεί να οδηγήσει σε τραυματισμό ή κίνδυνο πυρκαγιάς.

Η συσκευή πρέπει να συνδεθεί σε σταθερή καλωδίωση που έχει ενσωματωμένα μέσα αποσύνδεσης. Η σταθερή καλωδίωση πρέπει να γίνει σύμφωνα με τους κανόνες καλωδίωσης.

Συμπεριλάβετε (λόγω βάρους της συσκευής) τουλάχιστον δύο άτομα να μεταφέρουν και να εγκαταστήσουν τη συσκευή.

Μην σηκώνετε τη συσκευή κρατώντας την από το χερούλι της πόρτας.

Οι μεντεσέδες της πόρτας του φούρνου μπορεί να καταστραφούν όταν υπόκεινται σε υπερβολικό φορτίο. Μην στέκεστε ή κάθεστε στην ανοιχτή πόρτα του φούρνου και μην ακουμπάτε πάνω της. Επίσης, μην τοποθετείτε βαριά αντικείμενα στην πόρτα του φούρνου.

Εάν τα καλώδια τροφοδοσίας άλλων συσκευών που βρίσκονται κοντά σε αυτήν τη συσκευή μηρδευτούν στην πόρτα του φούρνου, μπορεί να καταστραφούν, κάτι που με τη σειρά του μπορεί να οδηγήσει σε βραχυκύκλωμα. Επομένως, βεβαιωθείτε ότι τα καλώδια τροφοδοσίας άλλων συσκευών βρίσκονται πάντα σε ασφαλή απόσταση.

Βεβαιωθείτε ότι οι οπές εξαερισμού δεν καλύπτονται ποτέ ή εμποδίζονται με οποιονδήποτε άλλο τρόπο.

Μην επενδύετε την κοιλότητα του φούρνου με αλουμινόχαρτο και μην τοποθετείτε ταψιά ψησίματος ή άλλα μαγειρικά σκεύη στο κάτω μέρος του φούρνου. Αυτό θα εμποδίσει και θα μειώνει την κυκλοφορία του αέρα στο φούρνο, θα επιβράδυνε τη διαδικασία ψησίματος και θα καταστρέψει την επικάλυψη του σμάλτου.

Σας συνιστούμε να αποφεύγετε το άνοιγμα της πόρτας του φούρνου κατά το ψήσιμο, καθώς αυτό αυξάνει την κατανάλωση ρεύματος και αυξάνει τη συσσώρευση συμπυκνωμάτων.

Στο τέλος της διαδικασίας ψησίματος και κατά το ψήσιμο, να είστε προσεκτικοί όταν ανοίγετε την πόρτα του φούρνου, γιατί υπάρχει κίνδυνος ζεματίσματος.

Για να αποφεύγετε τη συσσώρευση αλάτων, αφήστε την πόρτα του φούρνου ανοιχτή μετά το ψήσιμο ή τη χρήση του φούρνου, ώστε η κοιλότητα του φούρνου να κρυώσει σε θερμοκρασία δωματίου.

Καθαρίστε το φούρνο όταν κρυώσει τελείως.

Ενδεχόμενες αναντιστοιχίες στις χρωματικές αποχρώσεις μεταξύ διαφορετικών συσκευών ή εξαρτημάτων σε μια ενιαία γραμμή σχεδίασης μπορεί να προκύψουν λόγω διαφόρων παραγόντων, όπως οι διαφορετικές γωνίες υπό τις οποίες παρατηρούνται οι συσκευές, τα διαφορετικά χρώματα φόντου, τα υλικά και ο φωτισμός του δωματίου.

Μη χρησιμοποιείτε τη συσκευή εάν είναι κατεστραμμένη. Αποσυνδέστε τη συσκευή από την πρίζα και καλέστε ένα εξουσιοδοτημένο κέντρο σέρβις.

Ο φούρνος μπορεί να χρησιμοποιηθεί με ασφάλεια με ή χωρίς οδηγούς ταψιού ψησίματος.

Μην αποθηκεύετε αντικείμενα στο φούρνο, τα οποία θα μπορούσαν να προκαλέσουν κίνδυνο όταν ο φούρνος είναι ενεργοποιημένος.

Η απόκλιση της ημερησίας ένδειξης ώρας στην οθόνη δεν επηρεάζει τη λειτουργικότητα της συσκευής και μπορεί να οφείλεται σε διακυμάνσεις στη συχνότητα του ηλεκτρικού δικτύου.

Προσοχήτην ελάχιστη απόσταση μεταξύ του πάνω άκρου του φούρνου και του πλησιέστερου αντικειμένου από πάνω του.

Ο φούρνος μικροκυμάτων προορίζεται για τη θέρμανση τροφίμων και ποτών. Το στέγνωμα τροφίμων ή ρούχων και η θέρμανση ζεστών επιθεμάτων ή επιθεμάτων, παντόφλες, σφουγγάρια, υγρά πανιά κ.λπ. μπορεί να προκαλέσει τραυματισμό, ανάφλεξη ή πυρκαγιά.

Χρησιμοποιείτε πάντα γάντια φούρνουγια να αφαιρέσετε τα πιάτα από το φούρνο. Ορισμένες κατασρόλες, τηγάνια ή δίσκοι μπορεί να απορροφήσουν τη θερμότητα από το φαγητό και έτσι να ζεσταθούν πολύ.

Φροντίστε να**χρησιμοποιήσετε μόνο τα μαγειρικά σκεύη**που είναι κατάλληλο για χρήση σε φούρνο μικροκυμάτων. Μη χρησιμοποιείτε σκεύη από χάλυβα ή μαγειρικά σκεύη με χρυσές ή ασημί διακοσμητικές άκρες ή στολίδια.

Μην αφήνετε αξεσουάρ ή σκεύηστον φούρνο σας όταν είναι σβηστός. Μην ανάβετε έναν άδειο φούρνο για να μην τον καταστρέψετε.

Μην χρησιμοποιείτετεροσελάνια, κεραμικά ή πήλινα σκεύη, εάν αυτά τα υλικά είναι πορώδη ή εάν αυτά τα μαγειρικά σκεύη δεν είναι στρωμένα εσωτερικά. Μόλις θερμανθεί, η υγρασία που θα διαπερνούσε αυτούς τους πόρους θα μπορούσε να προκαλέσει ρωγμές. Χρησιμοποιείτε μόνο μαγειρικά σκεύη που προορίζονται για χρήση σε φούρνο μικροκυμάτων.

Πάντα να διαβάζετεκαι τηρήστε τις οδηγίες για θέρμανση σε φούρνο μικροκυμάτων, που αναγράφονται στη συσκευασία των τροφίμων.

Να είστε προσεκτικοίόταν ζεσταίνουμε τρόφιμα που περιέχουν αλκοόλ, καθώς μπορεί να σχηματιστεί ένα εύφλεκτο μείγμα αλκοόλης και αέρα στο εσωτερικό του φούρνου. Να είστε προσεκτικοί όταν ανοίγετε την πόρτα.

Δεν συνιστάται η χρήση μεταλλικών μαγειρικών σκευών, πηρουινών, κουταλιών, μαχαιριών ή συνδετήρων ή συνδετήρων σε συσκευασίες κατεψυγμένων τροφίμων όταν **μαγειρέμα ή θέρμανση με φούρνους μικροκυμάτων** συνδυασμός φούρνου μικροκυμάτων και ψησίματος συναγωγής. Αφού ζεσταθεί, ανακατεύουμε το φαγητό ή το αφήνουμε να ξεκουραστεί μέχρι να κατανεμηθεί ομοιόμορφα η θερμότητα.

Μην συνδέετε τη συσκευή στο τροφοδοτικό εάν έχει εγκατασταθεί ELCB (αποκοπή κυκλώματος διαρροής γείωσης) στο κύκλωμα παροχής ρεύματος.



ΠΡΕΙΔΟΠΟΙΗΣΗ!

Διαβάστε προσεκτικά τις οδηγίες χρήσης πριν συνδέσετε τη συσκευή. Η επισκευή ή οποιαδήποτε αξίωση εγγύησης που προκύπτει από εσφαλμένη σύνδεση ή χρήση της συσκευής δεν καλύπτεται από την εγγύηση.

Περιγραφή συσκευής



ΠΛΗΡΟΦΟΡΙΕΣ!

Οι λειτουργίες και ο εξοπλισμός της συσκευής εξαρτώνται από το μοντέλο.

Ο βασικός εξοπλισμός της συσκευής σας περιλαμβάνει συρμάτινους οδηγούς, ρηχό ταψί και συρμάτινη σχάρα.

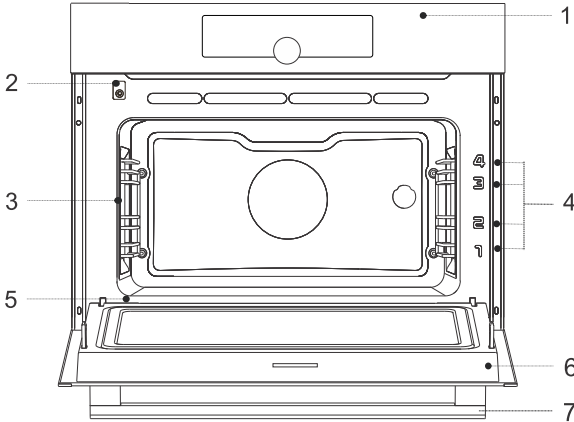

1. Μονάδα ελέγχου
2. Διακόπτης πόρτας
3. Φωτισμός
4. Οδηγοί - επίπεδα μαγειρέματος

5. Πινακίδα χαρακτηριστικών
6. Πόρτα φούρνου
7. Λαβή πόρτας

Πινακίδα χαρακτηριστικών - πληροφορίες προϊόντος

Μια πινακίδα χαρακτηριστικών με βασικές πληροφορίες για τη συσκευή είναι προσαρτημένη στην άκρη του φούρνου.

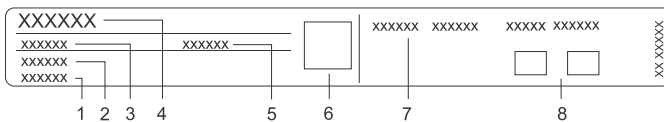

1. Αύξων αριθμός
2. Μοντέλο
3. Τύπος
4. Μάρκα

5. Ταυτότητα/κωδ
6. Κωδικός QR (ανάλογα με το μοντέλο)
7. Τεχνικές πληροφορίες
8. Ετικέτες/σύμβολα συμμόρφωσης

Μονάδα ελέγχου

(ανάλογα με το μοντέλο)

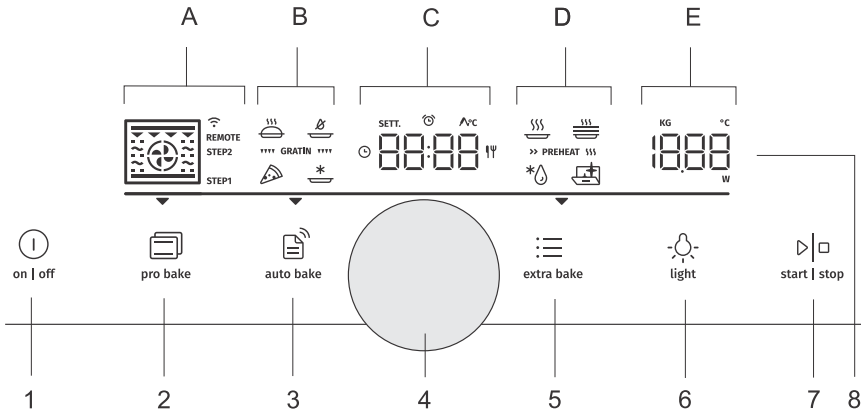

1. on | off πλήκτρο
2. Πλήκτρο επαγγελματικής λειτουργίας (pro bake).
3. Πλήκτρο αυτόματης λειτουργίας (αυτόματο ψήσιμο).
4. Κουμπί επιλογής και επιβεβαίωσης ρυθμίσεων
 - περιστρέψτε το κουμπί για να επιλέξετε μια ρύθμιση
 - πατήστε το κουμπί για να επιβεβαιώσετε τη ρύθμιση
5. Πλήκτρο (επιπλέον ψήσιμο) για επιπλέον λειτουργίες και γενικές ρυθμίσεις της συσκευής
6. Πλήκτρο (ελαφρύ) για την ενεργοποίηση και απενεργοποίηση του φωτισμού του φούρνου
7. Έναρξη Πλήκτρο διακοπής για έναρξη ή παύση και επιβεβαίωση ρυθμίσεων
8. Εμφάνιση
 - A. συστήματα ψησίματος, step mode (STEP)
 - B. ειδικά συστήματα ψησίματος, αυτόματα προγράμματα, γκρατέν
 - Γ. ρολόι, λειτουργίες χρονοδιακοπής, αισθητήρας θερμοκρασίας, χρόνος ψησίματος
 - Δ. ειδικά προγράμματα, προθέρμανση
 - Ε. θερμοκρασία, ισχύς

☀ ΠΛΗΡΟΦΟΡΙΕΣ !

Για καλύτερο κλειδί αντιστάρχει, αγγίξτε τα πλήκτρα με μια μεγάλη περιοχή του δακτύλου σας. Κάθε φορά που πατάτε ένα πλήκτρο, αυτό θα επιβεβαιωθεί από ένα σύντομο ακουστικό σήμα (εάν η λειτουργία είναι διαθέσιμη).

Εξοπλισμός συσκευής

Φώτα ελέγχου

Όφως αερισμού: Το φως του φούρνου ανάβει όταν ανοίγετε ή κλείνετε την πόρτα του φούρνου, όταν το ανάβετε φούρνο, στο τέλος της διαδικασίας ψησίματος και όταν αγγίξετε το πλήκτρο φωτισμού φούρνου στη μονάδα ελέγχου.

Οδηγοί

- Οι οδηγοί επιτρέπουν το μαγείρεμα ή το ψήσιμο σε 4 επίπεδα σχάρας.
- Το ύψος λβ els of γυί Τα σημεία στα οποία μπορούν να εισαχθούν τα ράφια θα μετρώνται από κάτω προς τα πάνω.
- Οδηγοί 3 και 4 είναι ενθελείωση για ψήσιμο.

- Κατά την εισαγωγή του εξοπλισμού, θα πρέπει να περιστρέφεται σωστά.
- Σπρώχνετε πάντα τον εξοπλισμό μέχρι τέρμα μέσα στη συσκευή.

Οδηγοί καλωδίων

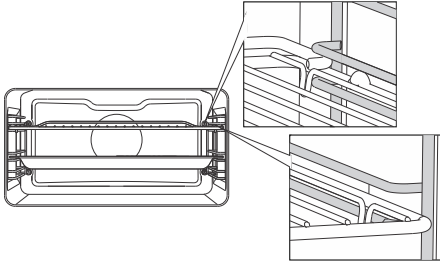

Σε περίπτωση συμμάτωντων οδηγών, εισάγετε πάντα τη σχάρα και το ταψί ψησίματος στην υποδοχή μεταξύ του πάνω και του κάτω μέρους κάθε επιπέδου οδηγού.

Διακόπτης πόρτας φούρνου

Εάν η πόρτα του φούρνου ανοίξει κατά τη λειτουργία του φούρνου, ο διακόπτης σβήνει τις θερμάστρες, τους φούρνους μικροκυμάτων και τον ανεμιστήρα στην κολύπητα του φούρνου. Όταν η πόρτα είναι κλειστή, ο διακόπτης ενεργοποιεί ξανά τη λειτουργία της συσκευής.

Ανεμιστήρας ψύξης

Η συσκευή είναι εξοπλισμένη με ανεμιστήρα ψύξης που ψύχει το περίβλημα, την πόρτα και τη μονάδα ελέγχου της συσκευής. Αφού σβήσει ο φούρνος, ο ανεμιστήρας ψύξης συνεχίζει να λειτουργεί για λίγο για να κρυώσει ο φούρνος.

Εξοπλισμός και αξεσουάρ φούρνου



ΠΡΟΕΙΔΟΠΟΙΗΣΗ!

Μην χρησιμοποιείτε ποτέ τη συμμάτινη σχάρα, το ρηχό ταψί ή το βαθύ ταψί ψησίματος ή οποιοδήποτε άλλο μεταλλικό εξάρτημα ή αξεσουάρ όταν λειτουργείτε ένα σύστημα με φούρνο μικροκυμάτων.

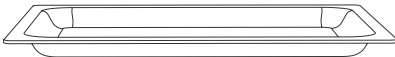

ΓΥΑΛΙΝΟ ΤΑΥΤΟ ψησίματος προορίζεται για μαγείρεμα με όλα τα συστήματα φούρνου και για μαγείρεμα με φούρνους μικροκυμάτων. Μπορεί να χρησιμοποιηθεί και ως δίσκος σερβιρίσματος.



ΟΣΧΑΡΙΑ ΣΥΡΜΑΤΩΝ χρησιμοποιείται για ψήσιμο στη σχάρα/ψήσιμο ή ως στήριγμα για ταψί, ταψί ή ταψί μαζί με το φαγητό που ψήνετε.



ΠΛΗΡΟΦΟΡΙΕΣ!

Υπάρχει ένα μάνδαλο ασφαλείας στη σχάρα. Επομένως, η σχάρα πρέπει να σηκώνεται ελαφρά μπροστά όταν την βγάξετε από το φούρνο.

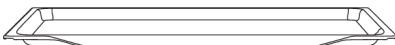

ΡΗΧΟ ΤΑΨΙ χρησιμοποιείται για επίπεδη και μικρή ζύμη. Μπορεί να χρησιμοποιηθεί και ως δίσκος σταγόνων.



ΠΡΟΕΙΔΟΠΟΙΗΣΗ!

Το ρηχό ταψί μπορεί να παραμορφωθεί καθώς ζεσταίνεται στο φούρνο. Μόλις κρυώσει επιστρέφει στο αρχικό σχήμα. Μια τέτοια παραμόρφωση δεν επηρεάζει τη λειτουργία του.

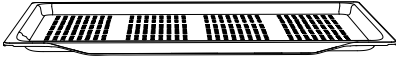

ΟΡΗΧΟ ΔΙΑΤΡΗΤΟ ΤΑΨΙ χρησιμοποιείται για μαγείρεμα με συστήματα που διαθέτουν έγχυση ατμού και για τηγάνισμα στον αέρα. Η διάτρηση βελτιώνει τη ροή του αέρα γύρω από το φαγητό για πιο τραγανή κρούστα.

Όταν μαγειρεύετε φαγητό με υψηλή περιεκτικότητα σε υγρά (νερό, λίπος), τοποθετήστε το ρηχό ταψί ή το βαθύ ταψί γενικής χρήσης κατά μία σάρα χαμηλότερα για να χρησιμοποιήσει ως ταψί σταγόνων.



ΠΡΟΕΙΔΟΠΟΙΗΣΗ!

Η συσκευή και ορισμένα από τα προσβάσιμα μέρη τείνουν να θερμαίνονται κατά το μαγείρεμα.

Πριν από την πρώτη χρήση

- Αφαιρέστε τα εξαρτήματα του φούρνου και οποιαδήποτε συσκευασία (χαρτόνι, αφρός πολυστερίνης) από το φούρνο.
- Σκουπίστε τα εξαρτήματα και το εσωτερικό του φούρνου με ένα υγρό πανί. Μη χρησιμοποιείτε λειαντικά ή επιθετικά πανιά ή καθαριστικά.
- Ζεστάνετε έναν άδειο φούρνο για περίπου μία ώρα με το επάνω και κάτω σύστημα θερμαντήρα σε θερμοκρασία 250 °C. Το χαρακτηριστικό «άρωμα νέου φούρνου» θα κυκλοφορήσει. Επομένως, αερίστε καλά το δωμάτιο κατά τη διάρκεια αυτής της διαδικασίας.

Λειτουργία μικροκυμάτων

Τα μικροκύματα χρησιμοποιούνται για **μαγείρεμα, ψήσιμο και απόψυξη των τροφίμων**. Επιτρέπουν γρήγορο και αποτελεσματικό μαγείρεμα χωρίς να αλλάζει το χρώμα ή το σχήμα του φαγητού.

Τα μικροκύματα είναι ένα είδος ηλεκτρομαγνητικής ακτινοβολίας. Μια τέτοια ακτινοβολία βρίσκεται συνήθως στο περιβάλλον μας με τη μορφή ραδιοηλεκτρικών κυμάτων, φωτός ή υπέρυθρων ακτίνων. Η συχνότητα μικροκυμάτων είναι στην περιοχή των 2.450 MHz.

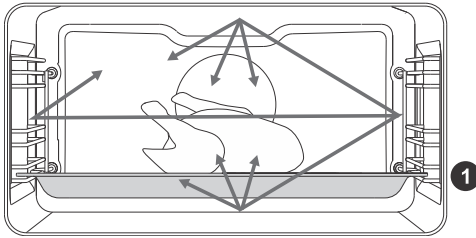

Ακολουθούν τα χαρακτηριστικά τους:

- τα μικροκύματα αντανακλώνται από μέταλλα,
- τα μικροκύματα ταξιδεύουν μέσω άλλων υλικών,
- Τα μικροκύματα απορροφώνται από μόρια νερού, λίπους και ζάχαρης.

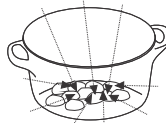
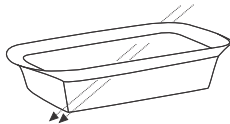
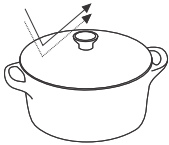

Όταν τα τρόφιμα εκτίθενται σε μικροκύματα, τα μόρια αρχίζουν να κινούνται γρήγορα, δημιουργώντας έτσι θερμότητα. Τα μικροκύματα διεισδύουν περίπου 2,5 cm βαθιά μέσα στο φαγητό. Εάν το φαγητό είναι πιο πηχτό, ο πυρήνας του φαγητού θα μαγειρευτεί με αγωγιμότητα, όπως στο συμβατικό μαγείρεμα.



ΠΡΕΙΔΟΠΟΙΗΣΗ!

Ποτέ μην χρησιμοποιείτε ή ενεργοποιείτε σύστημα μικροκυμάτων εάν ο φούρνος είναι άδειος.

Ενεργοποίηση για πρώτη φορά

Αφού συνδέσετε τη συσκευή σας ή μετά από παρατεταμένη διακοπή ρεύματος, στην οθόνη θα αναβοσβήσει η ώρα 12:00.

Πρώτα, επιλέξτε και επιβεβαιώστε τις ακόλουθες βασικές ρυθμίσεις.

ΠΛΗΡΟΦΟΡΙΕΣ!

Αλλάξτε τα περιστρέφοντας το ΠΟΜΟΛΟ. Για να επιβεβαιώσετε την επιθυμητή ρύθμιση, πατήστε το KNOB ή αγγίξτε το **έναρξη** | **στάση** κλειδί.

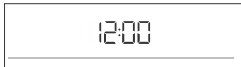

1. ΡΥΘΜΙΣΗ ΡΟΛΟΓΙΟΥ

Ρυθμίστε το ρολόι/ώρα της ημέρας. Πρώτα, ορίστε και επιβεβαιώστε τα λεπτά, στη συνέχεια ορίστε και επιβεβαιώστε τις ώρες.

ΠΛΗΡΟΦΟΡΙΕΣ!

Για να ρυθμίσετε ή να ρυθμίσετε το ρολόι αργότερα, δείτε το κεφάλαιο Πρόσθετες λειτουργίες.



2. ΕΝΤΑΣΗ ΑΚΟΥΣΤΙΚΟΥ ΣΗΜΑΤΟΣ

Η μεσαία ένταση είναι η προεπιλεγμένη ρύθμιση. Το σημάδι **Vol** και η τρέχουσα ρυθμισμένη τιμή για την ένταση του ακουστικού σήματος θα εμφανιστεί στη μονάδα οθόνης. Περιστρέψτε το KNOB για να αυξήσετε ή να μειώσετε την ένταση του πλήκτρου.

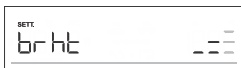

3. DISPLAY DIMMER

Η μεσαία ένταση φωτός είναι η προεπιλεγμένη ρύθμιση. Το σημάδι **brht** και η τρέχουσα ρυθμισμένη τιμή για την ένταση του φωτός της οθόνης θα εμφανιστεί στη μονάδα οθόνης. Περιστρέψτε το πόμολο για να αυξήσετε ή να μειώσετε την ένταση φωτισμού.

Αφού επιβεβαιώσετε τις επιλεγμένες ρυθμίσεις, το ρολόι θα εμφανιστεί στη μονάδα οθόνης. Η συσκευή βρίσκεται σε κατάσταση αναμονής.

Επιλέγοντας τις ρυθμίσεις

Η διεπαφή επιτρέπει την επιλογή πολλών τρόπων λειτουργίας:

- Επαγγελματική λειτουργία (pro bake)
- Αυτόματη λειτουργία (αυτόματο ψήσιμο)
- Επιπλέον λειτουργίες (έξτρα ψήσιμο)
- Πρόγραμμα βημάτων (STEP) στην επαγγελματική λειτουργία (pro bake)
- Αυτόματα προγράμματα σε αυτόματη λειτουργία (αυτόματο ψήσιμο)

ΠΛΗΡΟΦΟΡΙΕΣ!

- Περιστρέψτε το ΚΟΜΠΛΟ για να μετακινηθείτε στις ρυθμίσεις.
- Πρώτα, επιβεβαιώστε την επιλεγμένη ρύθμιση πατώντας το ΚΟΜΠΙ. Στη συνέχεια, αλλάξτε τη ρύθμιση.
- Επιβεβαιώστε κάθε ρύθμιση πατώντας το ΚΝΟΒ.
- Μια γραμμή και ένα βέλος υποδεικνύουν τη θέση της παραμέτρου που θέλετε να ορίσετε.
- Αγγίξτε το **έναρξη** | **στάση** κλειδί για την έναρξη του προγράμματος.
- Λειτουργία **τουστις** | **μακριά από** κλειδί:

- σύντομο άγγιγμα: ενεργοποιήστε ή απενεργοποιήστε το φούρνο, σταματήστε τη διαδικασία ή τη λειτουργία ψησίματος.

- παρατεταμένο άγγιγμα: ο φούρνος μεταβαίνει σε λειτουργία χαμηλής κατανάλωσης ενέργειας (εξοικονόμηση ενέργειας).

Κανένα πλήκτρο ή κουμπιά δεν είναι ενεργό, εκτός από το on | κλειδί απενεργοποίησης. Για να ενεργοποιήσετε το φούρνο, αγγίξτε παρατεταμένα αυτό το πλήκτρο.



pro bake **ΕΠΑΓΓΕΛΜΑΤΙΚΗ ΛΕΙΤΟΥΡΓΙΑ (pro bake)**

Αυτή η λειτουργία επιτρέπει τη ρύθμιση των παραμέτρων ψησίματος – σύστημα ψησίματος, θερμοκρασία, γρήγορη προθέρμανση και χρόνος ψησίματος – ελεύθερα, κατά την κρίση του χρήστη.

Αγγίξτε το **pro bake** πληκτρολογήστε και ορίστε τα εξής:

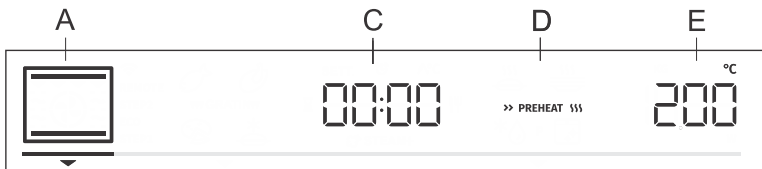

Ένα σύστημα ψησίματος

Διάρκεια προγράμματος C

D γρήγορη προθέρμανση

Θερμοκρασία/ισχύς E (για συστήματα με φούρνο μικροκυμάτων)

ΠΛΗΡΟΦΟΡΙΕΣ!

Σε συνδυασμένα συστήματα με φούρνο μικροκυμάτων, ρυθμίστε πρώτα τη θερμοκρασία. Επιβεβαιώστε την επιλογή σας πατώντας το ΚΟΜΠΙ. Στη συνέχεια, ρυθμίστε την ισχύ του φούρνου μικροκυμάτων.

Επιπλέον, μπορούν να ρυθμιστούν τα ακόλουθα:

- Λειτουργίες χρονοδιακόπτη (δείτε το κεφάλαιο Λειτουργίες χρονοδιακόπτη)

- Βήμα ψησίματος (STEP) (δείτε το κεφάλαιο Βήμα πρόγραμμα)

- γκρατέν (GRATIN) (βλέπε chapter Έναρξη της διαδικασίας μαγειρέματος)

Γρήγορη προθέρμανση

Χρησιμοποιήστε τη λειτουργία γρήγορης προθέρμανσης εάν θέλετε να θερμάνετε τον φούρνο στην επιθυμητή θερμοκρασία όσο το δυνατόν γρηγορότερα.

Για να ενεργοποιήσετε τη γρήγορη προθέρμανση, περιστρέψτε το KNOB στη ρύθμιση >> **PREHEAT**  (βλ. εικόνα, ετικέτα D). Επιβεβαιώστε την επιλογή. Περιστρέψτε το ΚΟΜΠΛΟ για να επιλέξετε την πλήρως αναμμένη πινακίδα και να την επιβεβαιώσετε. Η λειτουργία είναι τώρα ενεργοποιημένη. Όταν επιτευχθεί η επιλεγμένη θερμοκρασία, η διαδικασία προθέρμανσης σταματά και εκπέμπεται ένα ακουστικό σήμα. **Πόρτα** θα εμφανιστεί στη μονάδα οθόνης. Ανοίξτε την πόρτα και βάλτε το φαγητό. Το πρόγραμμα θα συνεχίσει αυτόματα το ψήσιμο με επιλεγμένες ρυθμίσεις.







ΠΛΗΡΟΦΟΡΙΕΣ!











Όταν είναι ενεργοποιημένη η λειτουργία γρήγορης προθέρμανσης, δεν μπορεί να χρησιμοποιηθεί η λειτουργία καθυστερημένης εκκίνησης.

ΕΠΙΛΟΓΗ ΣΥΣΤΗΜΑΤΟΣ ΜΑΓΕΙΡΙΚΗΣ

ΠΛΗΡΟΦΟΡΙΕΣ!

Οι λειτουργίες και ο εξοπλισμός της συσκευής εξαρτώνται από το μοντέλο.

Σύμβολο	Χρήση
	ΚΟΥΡΑΦΕΣΑΛΑ Ο ζεστός αέρας επιτρέπει την καλύτερη ροή του ζεστού αέρα γύρω από το φαγητό. Έτσι, στεγνώνει η επιφάνεια και δημιουργεί μια πιο παχιά κρούστα. Χρησιμοποιήστε αυτό το σύστημα για να μαγειρέψετε κρέας, ζαχαροπλαστικά και λαχανικά και για να στεγνώσετε τα τρόφιμα σε ένα μόνο ράφι ή σε πολλαπλές σχάρες ταυτόχρονα.
	ΣΥΣΤΗΜΑ ΠΙΤΣΑΣ Αυτό το σύστημα είναι βέλτιστο για το ψήσιμο σπιτικής πίτσας και ζαχαροπλαστικής με υψηλότερη περιεκτικότητα σε νερό. Χρησιμοποιήστε το για να ψήσετε σε μια σχάρα, όταν θέλετε το φαγητό να γίνει πιο γρήγορα και να είναι τραγανό.
	ΕΝΤΑΤΙΚΟ ΨΗΝΙΣΜΑ Αυτή η μέθοδος μαγειρέματος έχει σαν αποτέλεσμα μια τραγανή κρούστα χωρίς πρόσθετο λίπος. Αυτή είναι μια υγιεινή εκδοχή του τηγανίσματος fast-food, με αποτέλεσμα χαμηλότερη περιεκτικότητα σε θερμίδες. Κατάλληλο για μικρότερα κομμάτια κρέατος, ψαριού, λαχανικών και κατεψυγμένων προϊόντων έτοιμα για τηγάνισμα (τηγανιτές πατάτες, κοτομπουκιές).
	ΓΚΡΙΛ ΜΕ ΖΕΣΤΟ ΑΕΡΑ Ο ζεστός αέρας επιτρέπει την καλύτερη ροή του ζεστού αέρα γύρω από το φαγητό. Αυτό θα στεγνώσει την επιφάνεια. Σε συνδυασμό με τη θερμάστρα ψησταριάς/ψησταριά, αυτό θα έχει επίσης ως αποτέλεσμα ένα πιο έντονο χρώμα. Για πιο γρήγορο ψήσιμο κρέατος και λαχανικών.
	TURBO BAKE Για πιάτα όπου ακόμη και τραγανότητα από όλες τις πλευρές είναι επιθυμητή. Το σύστημα ενδείκνυται και ως πρώτο βήμα στη λειτουργία step baking, καθώς επιτρέπει γρήγορο ροδίσιμο της επιφάνειας στο πρώτο στάδιο και αργό ψήσιμο στο δεύτερο στάδιο. Το κρέας θα είναι ζουμερό με μια ωραία ροδισμένη κρούστα.
	ΜΕΓΑΛΗ ΣΧΑΡΑ Χρησιμοποιήστε αυτό το σύστημα για να ψήσετε μεγάλες ποσότητες φαγητού σε σχήμα επίπεδου, όπως τoστ, ανοιχτά σάντουιτς, λουκάνικα στη σχάρα, μπριζόλες, ψάρια, σουβλάκια κ.λπ., καθώς και για το μαγείρεμα του ογκρατέν και για το ρόφημα της κρούστας. Οι θερμάστρες που είναι τοποθετημένες στο επάνω μέρος της κοιλότητας του φούρνου θερμαίνουν ομοιόμορφα όλη την επιφάνεια. Μέγιστη επιτρεπόμενη θερμοκρασία: 240 °C
	ΠΑΝΩ ΚΑΙ ΚΑΤΩ ΘΕΡΜΟΣΙΦΩΝΑ Χρησιμοποιήστε αυτό το σύστημα για συμβατικό ψήσιμο σε μία σχάρα, παρασκευή σουφλέ και ψήσιμο σε χαμηλές θερμοκρασίες (αργό μαγείρεμα).

Σύμβολο	Χρήση
	ΑΠΑΡΑ ΨΗΝΙΣΜΑ Για απαλό και ελεγχόμενο αργό μαγείρεμα ευαίσθητων φαγητών (μαλακά κομμάτια κρέατος) και ψήσιμο ζαχαροπλαστικής με τραγανό πάτο.
	ΠΑΝΩ ΚΑΙ ΚΑΤΩ ΘΕΡΜΟΣΙΦΩΝΑ ΜΕ ΑΝΕΜΙΣΤΗΡΑ Για ομοιόμορφο ψήσιμο φαγητού σε μια σχάρα και για παρασκευή σουφλέ.
	ΜΕΓΑΛΗ ΣΧΑΡΑ ΜΕ ΑΝΕΜΙΣΤΗΡΑ Για ψήσιμο πουλερικών και μεγαλύτερων τεμαχίων κρέατος κάτω από κοτόπουλα κρεατοπαραγωγής.
	ΜΕΓΑΛΗ ΓΚΡΙΛ ΚΑΙ ΚΑΤΩ ΘΕΡΜΟΣΙΦΩΝΑ Για γρηγορότερο ψήσιμο σε μία σχάρα και για τραγανό ρόδινο το πάνω μέρος της ζύμης σας.
	ΣΧΑΡΑ ΜΕ ΚΑΤΩ ΘΕΡΜΟΣΙΦΩΝΑ ΚΑΙ ΑΝΕΜΙΣΤΗΡΑ Για βέλτιστο ψήσιμο ζύμης με προζύμι, όλων των τύπων ψωμιού και για συντήρηση.
	ΦΟΥΡΝΕΣ ΜΙΚΡΟΚΥΜΑΤΩΝ Αυτά χρησιμοποιούνται για γρήγορη αναθέρμανση, απόψυξη και μαγείρεμα των τροφίμων.
	ΖΕΣΤΟΣ ΑΕΡΑ ΚΑΙ ΜΙΚΡΟΚΥΜΑΤΑ Σε αυτό το σύστημα, η ροή του ζεστού αέρα γύρω από το φαγητό βελτιώνεται για να στεγνώσει η επιφάνεια και να δημιουργήσει μια παχύτερη κρούστα. Τα μικροκύματα υποστηρίζουν και επιταχύνουν τη διαδικασία μαγειρέματος. Προορίζεται για ταχύτερο μαγείρεμα ή ψήσιμο κρέατος, ζαχαροπλαστικής και λαχανικών.
	ΜΕΓΑΛΗ ΣΧΑΡΑ ΜΕ ΒΕΜΙΣΤΗ ΚΑΙ ΦΟΥΡΝΕΣ ΜΙΚΡΟΚΥΜΑΤΩΝ Για ταχύτερο ψήσιμο πουλερικών, ψαριών και μεγαλύτερων τεμαχίων κρέατος κάτω από κοτόπουλα κρεατοπαραγωγής. Τα μικροκύματα υποστηρίζουν και επιταχύνουν τη διαδικασία μαγειρέματος.
	ΣΥΜΒΑΤΙΚΟ ΜΑΓΕΙΡΕΜΑ ΜΕ ΑΝΕΜΙΣΤΗΡΑ ΚΑΙ ΦΟΥΡΝΕΣ ΜΙΚΡΟΚΥΜΑΤΩΝ Για πιο γρήγορο μαγείρεμα πιάτων au gratin. Τα μικροκύματα υποστηρίζουν και επιταχύνουν τη διαδικασία μαγειρέματος.
	ΕΝΤΑΤΙΚΟ ΨΗΝΙΣΜΑ ΜΕ ΦΟΥΡΝΕΣ ΜΙΚΡΟΚΥΜΑΤΩΝ Αυτή η μέθοδος μαγειρέματος έχει σαν αποτέλεσμα μια τραγανή κρούστα, χωρίς πρόσθετο λίπος. Αυτή είναι μια υγιεινή εκδοχή του τηγανίσματος fast-food, με λιγότερες θερμίδες στο μαγειρεμένο φαγητό. Προορίζεται για μικρότερα κομμάτια κρέατος, ψαριού και λαχανικών. Τα μικροκύματα υποστηρίζουν και επιταχύνουν τη διαδικασία μαγειρέματος.

ΠΛΗΡΟΦΟΡΙΕΣ !

Σε αυτά τα συστήματα, εκτός από το σύστημα με ΦΟΥΡΝΕΣ ΜΙΚΡΟΚΥΜΑΤΩΝ, είναι δυνατή η χρήση της λειτουργίας gratin (βλ. κεφάλαιο "Εναρξη διαδικασίας μαγειρέματος").

Επίπεδο ισχύος μικροκυμάτων

Εξουσία	Χρήση
1000 W	Ζεστάνετε γρήγορα ποτά, νερό και πιάτα που περιέχουν μεγάλο όγκο υγρού.
750 W	Μαγείρεμα φρέσκων ή κατεψυγμένων λαχανικών.
600 W	Σοκολάτα που λιώνει. Μαγείρεμα κρέατος και θαλασσινών. Μαγείρεμα συνοδευτικών.
360 W	Αναθέρμανση και μαγείρεμα λεπτών πιάτων με βάση τα αυγά.
180 W	ρεφ. αναρρολογική άλλο τρόφιμα, μαλακτικό βούτυρο, μαλακτικό παγωτό.

Ο πίνακας συνεχίζεται από την τελευταία σελίδα

Εξουσία	Χρήση
90 W	Απόψυξη κρέμας ζαχαροπλαστικής, φρούτων, λαχανικών και κιμά/κιμά.

Αγγίξτε το **έναρξη** | **στάση** κλειδί για την έναρξη της διαδικασίας μαγειρέματος. Οι επιλεγμένες ρυθμίσεις θα εμφανιστούν στη μονάδα οθόνης.

ΛΕΙΤΟΥΡΓΙΕΣ ΧΡΟΝΟΔΙΑΚΟΠΤΗ

Περιστρέψτε το ΚΟΜΠΙ για να επιλέξετε τις λειτουργίες του χρονοδιακόπτη.

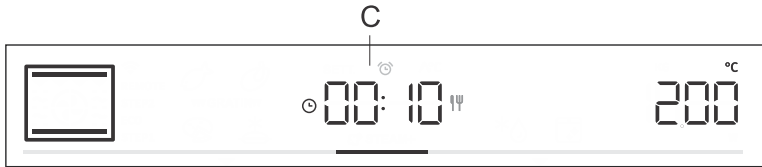

Σύμβολο	Περιγραφή	Χρήση
	Χρόνος ψησίματος	Σε αυτή τη λειτουργία, μπορείτε να καθορίσετε τη διάρκεια λειτουργίας του φούρνου.
	Υπενθύμιση λεπτών	Ο μετρητής λεπτών λειτουργεί ανεξάρτητα από τη λειτουργία του φούρνου. Μετά τη λήξη του καθορισμένου χρόνου, η συσκευή δεν ενεργοποιείται ή απενεργοποιείται αυτόματα.
	Καθυστερημένο τέλος	Χρησιμοποιήστε αυτήν τη λειτουργία όταν θέλετε το φαγητό στο φούρνο να αρχίσει να μαγειρεύεται με χρονική καθυστέρηση. Εισαγάγετε τη διάρκεια και τον επιθυμητό χρόνο λήξης μαγειρέματος. Η συσκευή ξεκινά αυτόματα και τερματίζει τη λειτουργία της την επιθυμητή ώρα.



Ρύθμιση του χρόνου μαγειρέματος

Σε αυτή τη λειτουργία, μπορείτε να καθορίσετε τη διάρκεια λειτουργίας του φούρνου (χρόνος μαγειρέματος).

Η οθόνη δείχνει για τη διάρκεια της λειτουργίας. Περιστρέψτε το ΚΟΜΠΙ στο ρυθμίστε τον επιθυμητό χρόνο λειτουργίας. Επιβεβαιώστε τη ρύθμιση πατώντας το ΚΟΜΠΛΟ.

Αγγίξτε το **ένανρη** | **στάση** κλειδί για να ξεκινήσετε το ψήσιμο.



Ρύθμιση υπενθύμισης λεπτών

Ο μετρητής λεπτών μπορεί να χρησιμοποιηθεί ανεξάρτητα από τη λειτουργία του φούρνου. Η μεγαλύτερη δυνατή ρύθμιση είναι 24 ώρες. Κατά τη διάρκεια του τελευταίου λεπτού, ο μετρητής λεπτών εμφανίζεται σε δευτερόλεπτα.

Περιστρέψτε το ΚΝΟΒ για να επιλέξετε το σύμβολο και επιβεβαιώστε τη ρύθμισή σας. Περιστρέψτε το ΚΟΜΠΙ και ρυθμίστε τη διάρκεια του μετρητή λεπτών. Επιβεβαιώστε τη ρύθμιση πατώντας το ΚΟΜΠΙ.



Ρύθμιση καθυστερημένης λήξης

ΠΛΗΡΟΦΟΡΙΕΣ!



Η καθυστερημένη εκκίνηση δεν είναι δυνατή εάν επιλέξετε ένα σύστημα με μικροκύματα ή όταν ενεργοποιήσετε τη λειτουργία προθέρμανσης.

Χρησιμοποιήστε αυτή τη λειτουργία όταν θέλετε να ξεκινήσετε το μαγείρεμα του φαγητού στο φούρνο μετά από ένα ορισμένο χρονικό διάστημα. Τοποθετήστε το φαγητό στο φούρνο και μετά ρυθμίστε το σύστημα και τη θερμοκρασία. Στη συνέχεια, ορίστε τη διάρκεια του προγράμματος και την ώρα που θέλετε να γίνει το φαγητό σας.

Παράδειγμα:

Τρέχουσα ώρα: 12:00 (μεσημέρι)

Χρόνος μαγειρέματος: 2 ώρες
Λήξη μαγειρέματος: στις 18:00 (6 μ.μ.)

Το σύμβολο της διάρκειας μαγειρέματος  θα εμφανιστεί στη μονάδα οθόνης. Επιλέγω τη ρύθμιση και επιβεβαιώστε την πατώντας το KNOB (στην περίπτωση μας, 2:00). Τύπος το ΠΟΜΟΛΟ ξανά και περιστρέψτε το για να επιλέξετε το σύμβολο . Επιβεβαιώστε και ορίστε την ώρα που θέλετε να γίνει το φαγητό σας (στην περίπτωση μας, αυτή είναι 18:00 ή 6 μ.μ.). Η επιθυμητή ώρα λήξης μαγειρέματος θα εμφανιστεί στην οθόνη (18:00). Επιβεβαιώστε τη ρύθμιση πατώντας το ΚΟΜΠΙ.

Αγγίξτε το **ένανρξη** | **στάση** κλειδί για να ξεκινήσετε το ψήσιμο.

Ενώ περιμένει να ενεργοποιηθεί, ο φούρνος μεταβαίνει σε μερική αναμονή (η μονάδα οθόνης σκουραίνει). Ο φούρνος θα ανάψει αυτόματα με τις επιλεγμένες ρυθμίσεις (στην περίπτωση μας στις 16:00 ή στις 4 μ.μ.). Ο φούρνος θα σβήσει την καθορισμένη ώρα (στην περίπτωση μας, αυτή είναι 18:00 ή 6 μ.μ.).

ΠΛΗΡΟΦΟΡΙΕΣ!

Η ώρα λήξης μαγειρέματος και το ρολόι θα εναλλάσσονται στη μονάδα οθόνης.

Μετά τη λήξη του καθορισμένου χρόνου, ο φούρνος σταματά να λειτουργεί αυτόματα. Η οθόνη θα εμφανιστεί **Τέλος**. Θα ακουστεί ένα ακουστικό σήμα το οποίο μπορείτε να απενεργοποιήσετε πατώντας οποιοδήποτε πλήκτρο. Μετά από ένα λεπτό, το ακουστικό σήμα θα απενεργοποιηθεί αυτόματα.



ΠΡΟΕΙΔΟΠΟΙΗΣΗ!

Αυτή η λειτουργία δεν είναι κατάλληλη για τρόφιμα που απαιτούν γρήγορη προθέρμανση.

Τα ευπαθή τρόφιμα δεν πρέπει να διατηρούνται στο φούρνο για μεγάλο χρονικό διάστημα.

Πριν χρησιμοποιήσετε αυτήν τη λειτουργία, ελέγξτε εάν το ρολόι στη συσκευή έχει ρυθμιστεί με ακρίβεια.

ΠΛΗΡΟΦΟΡΙΕΣ!

Οι πιο πρόσφατα χρησιμοποιημένες τιμές της λειτουργίας χρονοδιακόπτη μπορούν να αποθηκευτούν και να προσφερθούν ως προκαθορισμένες τιμές την επόμενη φορά που θα το κάνετε **Select** το χρονοδιακόπτη. Ως εργοστασιακή ρύθμιση, αυτή η λειτουργία είναι απενεργοποιημένη, αλλά μπορεί να κεφάλαιο **Select** **ng** ενεργοποιηθεί (δείτε extra λειτουργίες, Adaptive function).

ΠΡΟΓΡΑΜΜΑ ΒΗΜΑΤΩΝ

Αυτή η λειτουργία επιτρέπει το ψήσιμο σε δύο στάδια ή στάδια (δύο διαδοχικά βήματα ψησίματος συνδυάζονται σε μια ενιαία διαδικασία μαγειρέματος).

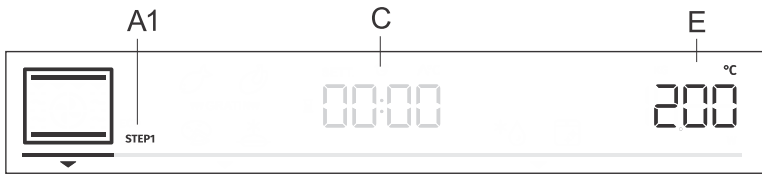

A1 πρώτο βήμα μαγειρέματος STEP1, (STEP2)

C Διάρκεια προγράμματος/λήξη προγράμματος (βλ. κεφάλαιο Λειτουργίες χρονοδιακόπτη)

E θερμοκρασία

Βήμα: ΒΗΜΑ 1

Στο **pro bake** λειτουργία, ρυθμίστε το σύστημα ψησίματος και τη θερμοκρασία. Μπορείτε επίσης να επιλέξετε τη λειτουργία γρήγορης προθέρμανσης. Στη συνέχεια, ρυθμίστε τη διάρκεια ψησίματος για το ΒΗΜΑ 1 (δείτε το κεφάλαιο Λειτουργίες χρονοδιακόπτη).

Επιβεβαιώστε τη ρύθμιση πατώντας το ΚΟΜΠΙ.

ΠΛΗΡΟΦΟΡΙΕΣ!

Στο STEP1, μπορείτε να ορίσετε την καθυστερημένη έναρξη. Ωστόσο, εάν το κάνετε, δεν μπορείτε να ενεργοποιήσετε τη γρήγορη προθέρμανση.

Βήμα: ΒΗΜΑ 2

Πατήστε και κρατήστε πατημένο το **pro bake** κλειδί. Το STEP2 (δεύτερο βήμα μαγειρέματος) θα εμφανιστεί στη μονάδα οθόνης (το πρώτο έχει ήδη ρυθμιστεί). Ρυθμίστε το σύστημα ψησίματος, τη θερμοκρασία και τη διάρκεια. Επιβεβαιώστε τη ρύθμιση πατώντας το ΚΟΜΠΙ.

Εάν θέλετε, μπορείτε επίσης να τροποποιήσετε το STEP1 ή το STEP2 πριν τα ξεκινήσετε.

Αγγίξτε το **pro bake** πληκτρολογήστε και επιλέξτε STEP1. Τώρα μπορείτε να αλλάξετε τις ρυθμίσεις. Στη συνέχεια, κάντε το ίδιο για το STEP2.

Για να διαγράψετε τη λειτουργία στελέχους, πατήστε και κρατήστε πατημένο το **pro bake** κλειδί.

Αγγίξτε το **έναρξη** | **στάση** κλειδί για να ξεκινήσετε το ψήσιμο. Ο φούρνος ξεκινά πρώτα να λειτουργεί με τις ρυθμίσεις που έχουν επιλεγεί για το STEP1. Όταν ολοκληρωθεί το STEP1, το STEP2 ενεργοποιείται.



auto bake **ΑΥΤΟΜΑΤΗ ΛΕΙΤΟΥΡΓΙΑ (αυτόματο ψήσιμο)**

Σε αυτή τη λειτουργία, μπορείτε να επιλέξετε ανάμεσα σε ειδικά συστήματα ψήσιματος ή αυτόματα προγράμματα (προκαθορισμένα προγράμματα για συγκεκριμένους τύπους τροφίμων).

Ειδικά συστήματα ψήσιματος

Αγγίξτε το **αυτόματο ψήσιμο** πληκτρολογήστε και ορίστε τα εξής:

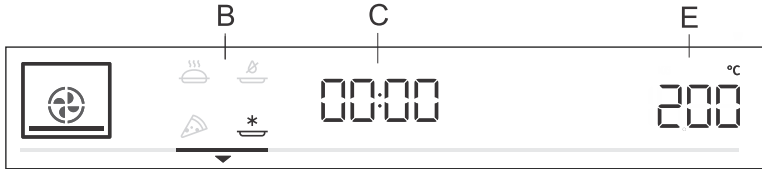

B Ειδικά συστήματα ψήσιματος

C Διάρκεια προγράμματος (βλ. κεφάλαιο "Λειτουργίες χρονοδιακόπτη")

E Θερμοκρασία/ισχύς

Περιστρέψτε το KNOB και επιλέξτε τις ρυθμίσεις σας. Θα εμφανιστούν οι προκαθορισμένες τιμές: Μπορείτε να αλλάξετε τη θερμοκρασία και τη διάρκεια του προγράμματος.

Σύμβολο	Χρήση
	ΨΗΣΙΜΟ ΚΑΤΕΨΥΓΜΕΝΩΝ ΤΡΟΦΙΜΩΝ¹⁾ Αυτή η μέθοδος επιτρέπει το ψήσιμο κατεψυγμένων τροφίμων σε μικρότερο χρονικό διάστημα χωρίς προθέρμανση. Βέλτιστο για προψημένα κατεψυγμένα προϊόντα (προϊόντα αρτοποιίας, κρουασάν, λαζάνια, τηγανιτές πατάτες, κοτομπουκιές), κρέας και λαχανικά.
	ΣΥΣΤΗΜΑ ΠΙΤΣΑΣ¹⁾ Αυτό το σύστημα είναι βέλτιστο για το ψήσιμο σπικτικής πίτσας και ζαχαροπλαστικής με υψηλότερη περιεκτικότητα σε νερό. Χρησιμοποιήστε το για να ψήσετε σε μια σχάρα, όταν θέλετε το φαγητό να γίνει πιο γρήγορα και να είναι τραγανό.
	ΑΡΓΟ ΨΗΣΙΜΟ²⁾ Για απαλό, αργό και ομοιόμορφο μαγείρεμα κρέατος, ψαριού και ζαχαροπλαστικής σε ένα μόνο ράφι. Αυτός ο τρόπος μαγειρέματος θα αφήσει το κρέας με μεγαλύτερη περιεκτικότητα σε νερό, καθιστώντας το πιο ζουμερό και πιο τρυφερό, ενώ η ζύμη θα ροδίσει/ψηθεί ομοιόμορφα. Αυτό το σύστημα χρησιμοποιείται στο εύρος θερμοκρασίας μεταξύ 140 °C και 220 °C.
	AIR FRY¹⁾ Αυτή η μέθοδος μαγειρέματος έχει σαν αποτέλεσμα μια τραγανή κρούστα χωρίς πρόσθετο λίπος. Αυτή είναι μια υγιεινή εκδοχή του τηγανίσματος fast-food, με λιγότερες θερμίδες στο μαγειρεμένο φαγητό. Κατάλληλο για μικρότερα κομμάτια κρέατος, ψαριού, λαχανικών και κατεψυγμένων προϊόντων έτοιμα για τηγάνισμα (τηγανιτές πατάτες, κοτομπουκιές).

¹⁾ Σε αυτά τα συστήματα, είναι δυνατή η χρήση της λειτουργίας gratin (βλ. κεφάλαιο Έναρξη της διαδικασίας μαγειρέματος).

²⁾ Αυτή η λειτουργία χρησιμοποιείται για τον προσδιορισμό της κατηγορίας ενεργειακής απόδοσης σύμφωνα με το πρότυπο EN 60350-1.

Γρήγορη προθέρμανση

Οι διαδικασίες μαγειρέματος για ορισμένα πιάτα στη λειτουργία αυτόματου ψήσιματος περιλαμβάνουν επίσης τη λειτουργία γρήγορης προθέρμανσης. Η πινακίδα θα είναι πλήρως φωτισμένη. Όταν επιτευχθεί η επιλεγμένη θερμοκρασία, η διαδικασία προθέρμανσης σταματά και εκπέμπεται ένα ακουστικό σήμα. **Πόρτα** θα εμφανιστεί στη μονάδα οθόνης. Ανοίξτε την πόρτα και βάλτε το φαγητό. Το πρόγραμμα θα συνεχίσει αυτόματα το ψήσιμο με επιλεγμένες ρυθμίσεις.

ΠΛΗΡΟΦΟΡΙΕΣ!

Όταν είναι ενεργοποιημένη η λειτουργία γρήγορης προθέρμανσης, δεν μπορεί να χρησιμοποιηθεί η λειτουργία καθυστερημένης εκκίνησης.

Αυτόματα προγράμματα

Στην αυτόματη λειτουργία (αυτόματο ψήσιμο), μπορείτε να επιλέξετε ανάμεσα σε πολλά αυτόματα προγράμματα (η συσκευή θα προτείνει τη βέλτιστη μέθοδο μαγειρέματος, θερμοκρασία και διάρκεια μαγειρέματος ανάλογα με τον τύπο του φαγητού που έχει καθοριστεί).

Πατήστε παρατεταμένα πλήκτρο (αυτόματο ψήσιμο) για την εμφάνιση των αυτόματων προγραμμάτων στη μονάδα οθόνης (βλ. πίνακα). Όπου είναι δυνατόν, μπορείτε επίσης να ρυθμίσετε το βάρος του φαγητού.

Επιβεβαιώστε τη ρύθμισή σας πατώντας το ΚΟΜΠΛΟ. Αγγίξτε το **εάνερξη | στάση** κλειδί για να ξεκινήσετε το ψήσιμο. Οι προκαθορισμένες τιμές θα εμφανιστούν στη μονάδα οθόνης.

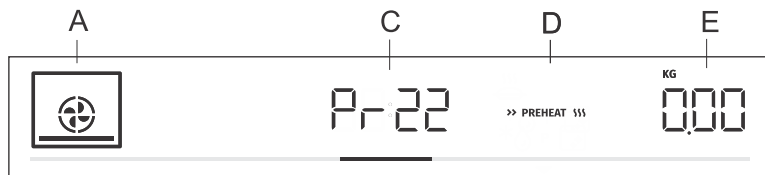

Ένα σύστημα ψησίματος

C αυτόματη ένδειξη προγράμματος/διάρκεια προγράμματος D

γρήγορη προθέρμανση

E επιλεγμένο ποσό

Ενδειξη	Όνομα προγράμματος	Εξοπλισμός	Επίπεδο	Προθέρμανση	Στροφή
Pr01	μπισκότα με σωλήνα	ρηχό ταψί	2	Ναί	Όχι
Pr02	cupcakes	ρηχό ταψί	2	Ναί	Όχι
Pr03	παντεσπάνι	ταψί/ταψί επάνω σχάρα	1	Ναί	Όχι
Pr04	με προζύμι μικρό ζαχαροπλαστέιο	ρηχό ταψί	2	Ναί	Όχι
Pr05	σφολιάτα	ρηχό ταψί	2	Ναί	Όχι
Pr06	μήλο πιμι	ταψί/ταψί επάνω σχάρα	2	Όχι	Όχι
Pr07	στρόντελ με μήλα	ρηχό ταψί	2	Όχι	Όχι
Pr08	σουφλέ σοκολάτας	ταψί/ταψί επάνω σχάρα	2	Ναί	Όχι
Pr09	άνοδος και στερέωση	ρηχό ταψί	1	Όχι	Όχι
Pr10	ψωμί	ρηχό ταψί	1	Όχι	Όχι
Pr11	χοιρινό ψητό	μικρό ταψί στη σχάρα	1	Όχι	Όχι
Pr12	πατάτες au gratin	γυάλινο ταψί	1	Όχι	Όχι
Pr13	πουλερικά - ολόκληρα	σχάρα με δίσκο σταγόνων	2	Όχι	μετά τα 2/3 του μαγείρεμα φορά

Ο πίνακας συνεχίζεται από την τελευταία σελίδα

Ενδειξη	Όνομα προγράμματος	Εξοπλισμός	Επίπεδο	Προθέρμανση	Στροφή
Pr14	πουλερικά - μικρότερα κομμάτια	σχάρα με δίσκο σταγόνων	2	Όχι	μετά τα 2/3 του μαγείρεμα φορά
Pr15	καρβέλι κρέας	ταψί/ταψί επάνω σχάρα	1	Όχι	Όχι
Pr16	μοσχαρίσιο κρέας στο φούρνο μπριζόλα	σχάρα με δίσκο σταγόνων	3	Όχι	μετά τα 2/3 του μαγείρεμα φορά
Pr17	κρέας - αργό μαγείρεμα	μικρό ταψί στη σχάρα	1	Ναί	Όχι
Pr18	ψάρι στο φούρνο/ψητό	σχάρα με δίσκο σταγόνων	3	Όχι	μετά τα 2/3 του μαγείρεμα φορά
Pr19	πατάτες φούρνου - σφήνες	για όλες τις χρήσεις βαθιά ταψί	2	Όχι	Όχι
Pr20	ποπ κορν	γυάλινο ταψί	1	Όχι	Όχι
Pr21	λαζάνια	ταψί/ταψί επάνω σχάρα	1	Όχι	Όχι
Pr22	σπιτική πίτσα	ρηχό ταψί	1	Ναί	Όχι

ΠΛΗΡΟΦΟΡΙΕΣ!

Η λειτουργία Gratin μπορεί να χρησιμοποιηθεί με ορισμένα αυτόματα προγράμματα, εκτός από το Pr20 (βλ. κεφάλαιο "Εναρξη της διαδικασίας μαγειρέματος").



extra bake **ΕΠΙΛΟΓΗ ΕΠΙΠΛΕΟΝ ΛΕΙΤΟΥΡΓΙΩΝ (Επιπλέον ψήσιμο)**

Αγγίξτε το **επιπλέον ψήσιμο** πλήκτρο για να εμφανίσετε επιπλέον λειτουργίες με τις αντίστοιχες προκαθορισμένες τιμές στη μονάδα οθόνης.

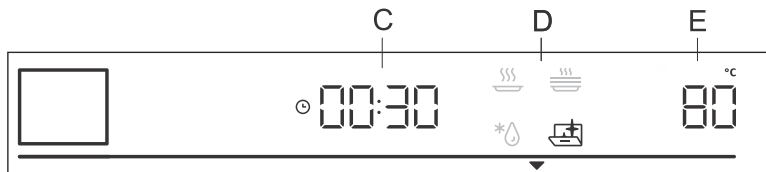

C διάρκεια μαγειρέματος

Δ πρόγραμμα

E προκαθορισμένη θερμοκρασία

Περιστρέψτε το KNOB και επιλέξτε το πρόγραμμα. Θα εμφανιστούν προκαθορισμένες τιμές: Ορισμένα προγράμματα επιτρέπουν τη ρύθμιση της θερμοκρασίας και του χρόνου μαγειρέματος.



ΠΛΗΡΟΦΟΡΙΕΣ!

Περιστρέψτε το ΚΟΜΠΛΟ για κύλιση στα προγράμματα. Επιβεβαιώστε κάθε ρύθμιση πατώντας το ΚΝΟΒ.



Καθαρό νερό

Αυτό το πρόγραμμα επιτρέπει την εύκολη αφαίρεση των λεκέδων από το φούρνο (βλ. κεφάλαιο Καθαρισμός και συντήρηση.)



Απόψυξη

Χρησιμοποιήστε αυτή τη λειτουργία για να ξεπαγώσετε αργά τα κατεψυγμένα τρόφιμα (κέκ, γλυκά, ψωμί, ψωμάκια και βαθιά κατεψυγμένα φρούτα).

Στα μισά του χρόνου απόψυξης, τα κομμάτια θα πρέπει να αναποδογυριστούν, να ανακατευτούν και να διαχωριστούν αν έχουν παγώσει μαζί.



Επαναθέρμανση

Χρησιμοποιείται για να διατηρείται ζεστό το φαγητό που έχει ήδη μαγειρευτεί. Μπορείτε να ρυθμίσετε τη θερμοκρασία και την ώρα έναρξης και λήξης της αναθέρμανσης.



Θέρμανση πιάτων

Χρησιμοποιήστε αυτή τη λειτουργία για να ζεσάνετε ξανά το σερβίτιο (πίατα, φλιτζάνια) πριν σερβίρετε το φαγητό σε αυτό για να διατηρήσετε το φαγητό ζεστό περισσότερο. Μπορείτε να ρυθμίσετε τη θερμοκρασία και την ώρα έναρξης και λήξης της αναθέρμανσης.

Κλείδωμα κλειδιών

Για να ενεργοποιήσετε το κλείδωμα για παιδιά, πατήστε και κρατήστε πατημένο (για 5 δευτερόλεπτα) το πλήκτρο φωτός



μονάδα προβολής. Όταν πατήσετε ξανά το πλήκτρο φωτός παρατεταμένα, το κλείδωμα για παιδιά απενεργοποιείται.

• Εάν το κλείδωμα είναι ενεργοποιημένο χωρίς ενεργοποιημένη λειτουργία χρονοδιακόπτη (εμφανίζεται μόνο το ρολόι), τότε ο φούρνος δεν θα λειτουργήσει.

- Εάν το κλείδωμα για παιδιά ενεργοποιηθεί μετά τη ρύθμιση μιας λειτουργίας χρονοδιακόπτη, τότε ο φούρνος θα λειτουργεί κανονικά. Ωστόσο, δεν θα είναι δυνατή η αλλαγή των ρυθμίσεων.
- Όταν το κλείδωμα για παιδιά είναι ενεργοποιημένο, τα συστήματα μαγειρέματος ή ψησίματος (λειτουργίες) ή πρόσθετες λειτουργίες δεν μπορούν να αλλάξουν. Η διαδικασία μαγειρέματος / ψησίματος / ψησίματος μπορεί να διακοπεί ή να απενεργοποιηθεί μόνο.
- Το κλείδωμα για παιδιά θα παραμείνει ενεργό μετά το σβήσιμο του φούρνου. Για να επιλέξετε ένα νέο σύστημα, πρέπει πρώτα να απενεργοποιήσετε το κλείδωμα για παιδιά.

Έναρξη της διαδικασίας μαγειρέματος



Ξεκινήστε τη διαδικασία μαγειρέματος πατώντας **το έναρξη** | **στάση** κλειδί.

Μέχρι να επιτευχθεί για πρώτη φορά η καθορισμένη θερμοκρασία, η τρέχουσα και η καθορισμένη θερμοκρασία θα εναλλάσσονται στη μονάδα οθόνης. Το σύμβολο θερμοκρασίας αναβοσβήνει αρχικά. Όταν επιτευχθεί η επιθυμητή θερμοκρασία, σβήνει.

ΠΛΗΡΟΦΟΡΙΕΣ!

Εάν δεν έχει επιλεγεί λειτουργία χρονοδιακόπτη, ο χρόνος μαγειρέματος θα εμφανιστεί στην οθόνη. Ένα σύντομο ακουστικό σήμα εκπέμπεται όταν ο φούρνος φτάσει στην επιλεγμένη θερμοκρασία.

*** GRATIN ***

Έξτρα γκρατέν

Μπορείτε να ενεργοποιήσετε αυτή τη λειτουργία μόνο 10 λεπτά μετά την έναρξη της διαδικασίας μαγειρέματος (το σύμβολο ***** GRATIN ***** θα εμφανιστεί στην οθόνη μονάδα).

Πατήστε το ΚΟΜΠΛΟ για να ανοίξετε τις ρυθμίσεις. Περιστρέψτε το ΠΟΜΟΛΟ στην πινακίδα

***** GRATIN ***** και επιβεβαιώστε την επιλογή σας. Περιστρέψτε ξανά το ΠΟΜΟΛΟ και επιλέξτε την πλήρως φωτισμένη πινακίδα. Επιβεβαιώστε την επιλογή σας. Η λειτουργία είναι τώρα ενεργοποιημένη. Ο χρόνος μαγειρέματος των 10 λεπτών (10:00) θα εμφανιστεί στη μονάδα οθόνης.

Για να αλλάξετε τη διάρκεια, πατήστε το ΚΟΜΠΙ δύο φορές και περιστρέψτε το για να ρυθμίσετε τον χρόνο (μέγ. 30 λεπτά). Επιβεβαιώστε την επιλογή σας.

Η λειτουργία χρησιμοποιείται στο τελευταίο στάδιο της διαδικασίας μαγειρέματος όταν προσθέτετε σάλτσα/υγρό τρίψιμο ή ξηρό τρίψιμο στο φαγητό ή όταν θέλετε να ροδίσετε επιπλέον την κόρα. Μια χρυσοκάστανη κρούστα θα σχηματιστεί στο πιάτο κατά τη διαδικασία του gratin, η οποία προστατεύει το φαγητό από το στέγνωμα, ενώ παράλληλα προσδίδει μια πιο ευχάριστη εμφάνιση και καλύτερη γεύση.

ΠΛΗΡΟΦΟΡΙΕΣ!

Η λειτουργία μπορεί επίσης να απενεργοποιηθεί ενώ είναι σε εξέλιξη. Περιστρέψτε το ΚΟΜΠΙ στη ρύθμιση ***** GRATIN *****. Επιλέξτε το θαμπό σημάδι και επιβεβαιώστε το πατώντας το ΚΟΜΠΙ.

Τέλος συν Ο βασιλιάς αγγίζοντας

Αγγίξτε **το έναρξη** | στο **ΣΕΛΚ** σταματήσει η επέμβαση. **Τέλος** εμφανίζεται στη μονάδα οθόνης και ένα ακουστικό σήμα εκπέμπεται. Μετά από τρία λεπτά, το ρολόι θα εμφανιστεί στη μονάδα οθόνης.

ΠΛΗΡΟΦΟΡΙΕΣ!

Μετά την ολοκλήρωση της λειτουργίας, όλες οι ρυθμίσεις του χρονοδιακόπτη σταματούν και διαγράφονται, εκτός από τον μετρητή λεπτών. Θα εμφανιστεί η ώρα της ημέρας (ρολόι). Ο ανεμιστήρας ψύξης θα συνεχίσει να λειτουργεί για λίγο.

Μετά τη χρήση του φούρνου, μπορεί να μείνει λίγο νερό στο κανάλι συμπυκνώματος (κάτω από την πόρτα). Σκουπίστε το κανάλι με ένα σφουγγάρι ή ένα πανί.

Γενικές ρυθμίσεις

Πατήστε και κρατήστε πατημένο το **επιπλέον ψήφισμο** κλειδί. **SETT** θα εμφανιστεί στη μονάδα οθόνης για μερικά δευτερόλεπτα. Στη συνέχεια, θα εμφανιστεί το μενού γενικών ρυθμίσεων.



ΠΛΗΡΟΦΟΡΙΕΣ!

Περιστρέψτε το ΚΟΜΠΙ για κύλιση στις ρυθμίσεις. Επιβεβαιώστε κάθε ρύθμιση πατώντας το ΚΟΜΠΙ ή το **έναρξη | στάση** κλειδί.

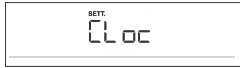

Ένδειξη ρολογιού

Περιστρέψτε το ΠΟΜΟΛΟ για να ρυθμίσετε το ρολόι. **CL OC** θα εμφανιστεί στη μονάδα οθόνης. Μετά την επιβεβαίωση, μπορείτε να επιλέξετε μεταξύ της ένδειξης ρολογιού 12 ωρών και 24 ωρών. Επιβεβαιώστε και μετά ρυθμίστε το ρολόι/ώρα της ημέρας. Πρώτα, ορίστε τα λεπτά. Επιβεβαιώστε και, στη συνέχεια, ορίστε τις ώρες και επιβεβαιώστε ξανά.



Ένταση ακουστικού σήματος

Επιλέξτε ανάμεσα σε τρία επίπεδα έντασης ακουστικού σήματος. Περιστρέψτε το ΚΟΜΠΙ για να επιλέξετε το **Vol** σύνθεση. Επιβεβαιώστε τη ρύθμιση και ρυθμίστε την ένταση. Υπάρχουν τέσσερα διαθέσιμα επίπεδα έντασης (μηδενικές γραμμές - OFF, μία, δύο ή τρεις μπάρες).



Φωτισμός οθόνης

Επιλέξτε ανάμεσα σε τρία επίπεδα έντασης φωτός οθόνης. Περιστρέψτε το ΚΝΟΒ για να επιλέξετε το **brht** σύνθεση. Επιβεβαιώστε την επιλογή σας και επιλέξτε χαμηλότερη ή υψηλότερη ένταση. Υπάρχουν τρία διαθέσιμα επίπεδα φωτισμού (μία, δύο ή τρεις μπάρες).



Μονάδα οθόνης - νυχτερινή λειτουργία

Αυτή η λειτουργία θα μειώσει αυτόματα την οθόνη (μετάβαση από υψηλό σε χαμηλό επίπεδο φωτισμού οθόνης) κατά τη διάρκεια της νύχτας (8:00 μ.μ. έως 6:00 π.μ.). Επιλέξτε **tonyct** σύνθεση. Περιστρέψτε το ΠΟΜΟΛΟ για να ενεργοποιήσετε ή να απενεργοποιήσετε.



Αναμονή

Αυτή η λειτουργία ενεργοποιεί ή απενεργοποιεί την οθόνη του ρολογιού. Επιλέξτε **τοκρβω** σύνθεση. Περιστρέψτε το ΠΟΜΟΛΟ για να ενεργοποιήσετε ή να απενεργοποιήσετε.

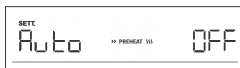

Αυτόματη γρήγορη προθέρμανση

Αυτή η λειτουργία επιτρέπει την αυτόματη προσθήκη γρήγορης προθέρμανσης στα συστήματα ψυγείας που το επιτρέπουν.

Περιστρέψτε το ΚΝΟΒ για να επιλέξετε το **Αυτο** σύνθεση. Επιλέξτε On ή OFF.



σάββατο

Η λειτουργία Sabbath επιτρέπει τη διατήρηση του φαγητού ζεστού στο φούρνο χωρίς να χρειάζεται να ενεργοποιήσετε ή να απενεργοποιήσετε τον φούρνο.

Περιστρέψτε το ΚΟΜΠΙ για να επιλέξετε **Sabb**. Επιλέξτε On ή OFF.

Ρυθμίστε τη διάρκεια (μεταξύ 24 και 72 ώρες) και τη θερμοκρασία. Επιβεβαιώστε κάθε ρύθμιση πατώντας το KNOB.

Εάν θέλετε το φως του φούρνου να είναι συνεχώς αναμμένο, ανάψτε το αγγίζοντας

Ο  σύμβολο.

Αγγίξτε **το ένταξη** | **στάση** κλειδί για να ξεκινήσει η αντίστροφη μέτρηση **Sabb** θα εμφανιστεί στη μονάδα οθόνης.

Όλοι οι ήχοι και η λειτουργία θα απενεργοποιηθούν, εκτός από **τοστς** | **μακριά από** κλειδί.

ΠΛΗΡΟΦΟΡΙΕΣ!

Σε περίπτωση διακοπής ρεύματος, η λειτουργία Sabbath θα απενεργοποιηθεί και ο φούρνος θα επιστρέψει στην αρχική κατάσταση.



Εργοστασιακές ρυθμίσεις

Αυτή η λειτουργία επιτρέπει την επαναφορά της συσκευής στις εργοστασιακές ρυθμίσεις. **Γεγονός** θα εμφανιστεί στη μονάδα οθόνης. Περιστρέψτε το ΚΟΜΠΙ για να επιλέξετε **reES**. Κρατήστε **το αρχίζω σταματά** μέχρι το τέλος του animation για επιβεβαίωση.



ΠΡΟΕΙΔΟΠΟΙΗΣΗ!

Μετά από διακοπή ρεύματος ή μετά την απενεργοποίηση της συσκευής, οι πρόσθετες ρυθμίσεις λειτουργιών θα παραμείνουν αποθηκευμένες για όχι περισσότερο από μερικά λεπτά. Στη συνέχεια, όλες οι ρυθμίσεις, εκτός από την ένταση του ακουστικού σήματος και το ροστάτη της οθόνης θα επαναφερθούν στις εργοστασιακές προεπιλογές.

Γενικές συμβουλές και συμβουλές για το ψήσιμο

- Αφαιρέστε όλο τον περιττό εξοπλισμό από το φούρνο κατά τη διάρκεια του ψησίματος
- Χρησιμοποιήστε εξοπλισμό κατασκευασμένο από ανθεκτικά στη θερμότητα μη ανακλαστικά υλικά (παρεχόμενα ταψιά και πιάτα ψησίματος, σκεύη με επικάλυψη σμάλτου, μαγειρικά σκεύη από σκληρυμένο γυαλί). Τα υλικά με έντονα χρώματα (ανοξείδωτο ατσάλι ή αλουμίνιο) αντανακλούν τη θερμότητα. Ως αποτέλεσμα, η θερμική επεξεργασία των τροφίμων σε αυτά είναι λιγότερο αποτελεσματική.
- Τοποθετείτε πάντα τα φύλλα ψησίματος και τα ταψιά στο άκρο των οδηγών. Όταν ψήνετε στη σχάρα, τοποθετήστε τα ταψιά ή τους δίσκους ψησίματος στη μέση της σχάρας.
- Για τη βέλτιστη προετοιμασία του φαγητού, συνιστούμε να τηρείτε τις οδηγίες που καθορίζονται στον πίνακα μαγειρέματος. Επιλέξτε τη χαμηλότερη καθορισμένη θερμοκρασία και τον συντομότερο καθορισμένο χρόνο μαγειρέματος. Όταν λήξει αυτός ο χρόνος, ελέγξτε τα αποτελέσματα και, στη συνέχεια, προσαρμόστε τις ρυθμίσεις όπως απαιτείται.
- Αν δεν είναι απολύτως απαραίτητο, μην ανοίγετε την πόρτα του φούρνου κατά το ψήσιμο.
- Μην τοποθετείτε τα ταψιά απευθείας στο κάτω μέρος της κοιλότητας του φούρνου.
- Μην χρησιμοποιείτε το βαθύ ταψί για όλες τις χρήσεις στο 1ο επίπεδο καθοδήγησης ενώ η συσκευή βρίσκεται σε λειτουργία.
- Μην καλύπτετε το κάτω μέρος της κοιλότητας του φούρνου ή τη σχάρα με αλουμινόχαρτο.
- Με μεγαλύτερα προγράμματα μαγειρέματος, μπορείτε να σβήσετε το φούρνο περίπου 10 λεπτά πριν το τέλος του χρόνου μαγειρέματος για να αξιοποιήσετε τη συσσωρευμένη θερμότητα.
- Τοποθετείτε πάντα τα σκεύη ψησίματος στη σχάρα.
- Όταν ψήνετε σε πολλά επίπεδα ταυτόχρονα, τοποθετήστε το βαθύ ταψί για όλες τις χρήσεις στο κάτω επίπεδο.
- Όταν μαγειρεύετε σύμφωνα με συνταγές από παλαιότερα βιβλία μαγειρικής, χρησιμοποιήστε το κάτω και το επάνω σύστημα θέρμανσης (όπως στους συμβατικούς φούρνους) και ρυθμίστε τη θερμοκρασία κατά 10 °C χαμηλότερη από αυτή που καθορίζεται στη συνταγή.
- Εάν χρησιμοποιείτε λαδόκολλα, βεβαιωθείτε ότι είναι ανθεκτικό σε υψηλές θερμοκρασίες. Να το κόβετε πάντα ανάλογα. Το χαρτί περγαμινής εμποδίζει το φαγητό να κολλήσει στο ταψί και διευκολύνει την αφαίρεση του φαγητού από το ταψί.
- Όταν μαγειρεύετε μεγαλύτερα κομμάτια κρέατος ή ζύμης με μεγαλύτερη περιεκτικότητα σε νερό, θα δημιουργηθεί πολύς ατμός στο εσωτερικό του φούρνου, ο οποίος με τη σειρά του μπορεί να συμπυκνωθεί στην πόρτα του φούρνου. Αυτό είναι ένα φυσιολογικό φαινόμενο που δεν επηρεάζει τη λειτουργία της συσκευής. Μετά τη διαδικασία μαγειρέματος, σκουπίστε την πόρτα και το τζάμι της πόρτας στεγνώστε.
- Κατά το ψήσιμο απευθείας στη σχάρα, τοποθετήστε το βαθύ ταψί γενικής χρήσης ένα επίπεδο χαμηλότερα για να χρησιμεύσει ως δίσκος σταγόνων.

Γρήγορη προθέρμανση του φούρνου: Προθερμαίνετε τον φούρνο μόνο εάν απαιτείται από τη συνταγή των πινάκων σε αυτές τις οδηγίες χρήσης. Εάν χρησιμοποιείτε τη λειτουργία γρήγορης προθέρμανσης, μην εισάγετε το φαγητό στο φούρνο μέχρι να θερμανθεί πλήρως ο φούρνος. Η θερμοκρασία έχει ουσιαστική επίδραση στο τελικό αποτέλεσμα. Συνιστάται γρήγορη προθέρμανση για ευαίσθητα κομμάτια κρέατος (ψαρονέφρι) και για ζύμη με προζύμι και παντεσπάνι που απαιτούν μικρότερο χρόνο ψησίματος. Η θέρμανση ενός άδειου φούρνου καταναλώνει πολλή ενέργεια. Επομένως, εάν είναι δυνατόν, συνιστούμε να μαγειρεύετε πολλά πιάτα διαδοχικά ή να κάνετε πολλά πιάτα ταυτόχρονα.

GentleBake: Επιτρέπει αργό και ελεγχόμενο μαγείρεμα σε χαμηλή θερμοκρασία. Οι χυμοί του κρέατος κατανέμονται ομοιόμορφα και το κρέας παραμένει ζουμερό και τρυφερό. Η μέθοδος αργού μαγειρέματος GentleBake είναι κατάλληλη για ευαίσθητα κομμάτια κρέατος χωρίς κόκαλα. Πριν το αργό ψήσιμο, σοτάrouμε καλά το κρέας από όλες τις πλευρές σε ένα τηγάνι.

























Χρήση φούρνου μικροκυμάτων:

Χρησιμοποιήστε κατάλληλα μαγειρικά σκεύη (γυάλινα, κεραμικά κ.λπ.).

Χρησιμοποιήστε μαγειρικά σκεύη με καπάκι για το μαγείρεμα των λαχανικών. Προσθέστε 1 κουταλιά της σούπας νερό ανά 100 γραμμάρια τροφής. Γυρίστε ή ανακατέψτε το φαγητό κατά τη διαδικασία απόψυξης.

Τραπέζι μαγειρικής

ΣΗΜΕΙΩΣΗ: Τα πιάτα που απαιτούν πλήρως προθερμασμένο φούρνο επισημαίνονται με έναν μόνο αστερίσκο * στον πίνακα. Τα πιάτα για τα οποία αρκεί ένας κύκλος προθέρμανσης 5 λεπτών επισημαίνονται με δύο αστερίσκους **. Σε αυτήν την περίπτωση, μην χρησιμοποιείτε τη λειτουργία ταχείας προθέρμανσης.

Πιάτο			 °C/W	 min
ΕΙΔΗ ΖΑΧΑΡΟΠΛΑΣΤΙΚΗΣ ΚΑΙ ΑΡΤΟΠΟΙΑΣ				
ζαχαροπλαστικής/κέικ σε φορμάκια				
παντεσπάνι	1		160-170 *	20-35
πίτα με γέμιση	1		170-180	60-80
μαρμάρινο κέικ	1		160-170	30-40
κέικ με ζυμωτή ζύμη, Gugelhupf (κέικ Bundt, κέικ λίρας)	1		170-180	50-60
ανοιχτή πίτα, τάρτα	2		170-190	40-50
μπράουνις	2		170-180 *	25-35
ζαχαροπλαστικής σε ταψιά και πιάτα				
είδος ζυμαρέου	2		170-180	55-65
στρούντελ, παγωμένο	2		200-210	45-60
ρολό σφουγγάρι	2		170-180	15-25
buchteln	1		180-190	30-40
μπισκότα, μπισκότα				
cupcakes	2		160-170 *	20-35
cupcakes, 2 επιπέδων	2, 3		140-150 *	25-45
μικρή ζύμη με προζύμι	2		190-200	20-30
ζυμωτό ζυμωτό μικρό, 2 επιπέδων	2, 3		170-180	20-30
σφολιάτα	2		170-180	20-30
σφολιάτα 2 επιπέδων	2, 3		160-170	20-30
μπισκότα/μπισκότα				
μπισκότα με σωλήνα	2		140-150 *	25-40
μπισκότα με σωλήνα, 2 επιπέδων	2, 3		140-150 *	30-45
μπισκότα/μπισκότα	2		160-170 *	25-35
μπισκότα, 2 επιπέδων	2, 3		160-170 *	15-25
μαρέγγα	2		80	120-140

Ο πίνακας συνεχίζεται από την τελευταία σελίδα

Πιάτο			°C/w	min
μαρέγκα 2 επιπέδων	2, 3		70	120-140
μακαρόν	2		140	13-18
μακαρόν, 2 επιπέδων	2, 3		140	15-20
ψωμί				
άνοδος και στερέωση	2		35-40	30
ψωμί σε ένα ταψί	1		190-200	50-60
ψωμί σε τενεκέ	1		190-200	30-45
πλακέ ψωμί (focaccia)	2		210-220 *	25-35
φρέσκα ψωμάκια (Semmel/πρωινά ψωμάκια)	2		190-200 *	20-30
φρυγανισμένο ψωμί	4		240 *	0,5-3
ανοιχτά σάντουιτς	3		240 *	2-5
πίτσα και άλλα πιάτα				
σπιτική πίτσα	1		275 *	10-17
σπιτική πίτσα, 2 επίπεδα σχάρας	2, 3		210-220 *	30-40
παγωμένη πίτσα	2		210-230	10-20
παγωμένη πίτσα, 2 επιπέδων	2, 3		200-220	15-25
αλμυρή πίτσα, κίς	1		190-210	50-60
μπουρέκ	1		180-200	30-40
ΚΡΕΑΣ				
μοσχαρίσιο κρέας				
ψητό μοσχαρίσιο (φυλέτο, κότσο), 1,5 κ.γ	1		160-180	130-160
μοσχαρί βραστό, 1,5 κ.γ	1		190-210	90-110
ψαρονέφρι, μέτρια, 1 κ.γ	2		170-190 *	40-60
ψητό μοσχαρίσιο, αργό	1		120-140 *	250-300
μοσχαρίσιες μπριζόλες καλοδουλεμένες πάχους 4 εκ	3		200-220	25-35
μπιφτέκια πάχους 3 εκ	3		240	20-35
μοσχαρίσιο ψητό, 1,5 κ.γ	2		180-200	100-120
χοιρινό				
χοιρινό ψητό, κότσο, 1,5 κ.γ	1		170-190	90-120

Ο πίνακας συνεχίζεται από την τελευταία σελίδα

Πιάτο				
χοιρινό ψητό, σπάλα, 1,5 κ.γ	1		180-200	140-170
χοιρινό φιλέτο, 400 γρ	1		80-100 *	80-100
χοιρινό ψητό αργό	1		100-120 *	200-230
χοιρινά παιδάκια, αργά	1		120-140 *	210-240
χοιρινές μπριζόλες πάχους 3 εκ	13		220-230	20-30
πουλερικά				
πουλερικά, 1,2-2,0 κιλά	1		200-210/360	45-60
πουλερικά με γέμιση, 1,5 κ.γ	1		170-190	100-120
πουλερικά, στήθος	2		190-210	50-60
μπούτια κοτόπουλου	1		190-200/600	20-30
φτερούγες κοτόπουλου	2		210-220	20-35
πουλερικά, στήθος, αργόψημα	2		100-120 *	60-90
πιάτα με κρέας				
καρβέλι κρέας, 1 κ.γ	2		170-190	75-90
λουκάνικα σχάρας, bratwurst	3		230 **	8-15
ΨΑΡΙΑ ΚΑΙ ΘΑΛΑΣΣΙΝΑ				
ψάρι ολόκληρο, 350 γρ	3		230-240/360	12-17
φιλέτο ψαριού πάχους 1 εκ	3		220-230	8-12
μπριζόλα ψαριού, πάχους 2εκ	3		220-230	10-15
φρεστόνι	3		230 *	5-10
γαρίδες	3		230 *	3-10
ΛΑΧΑΝΙΚΑ				
πατάτες φούρνου, φέτες	3		210-220 *	35-45
πατάτες φούρνου, κομμένες στη μέση	2		200-210/360	30-40
γεμιστή πατάτα (jacket potato)	3		190-200	30-40
Πατάτες τηγανιτές, σπιτικές	2		210-220/360	25-35
ανάμεικτα λαχανικά, σφήνες	3		190-200	30-40
γεμιστά λαχανικά	3		190-200	30-40
λαχανικά στον ατμό	1		600-750	10-20
ΣΥΜΒΑΤΙΚΑ ΠΡΟΪΟΝΤΑ - ΚΑΤΕΨΥΓΜΕΝΑ				

Ο πίνακας συνεχίζεται από την τελευταία σελίδα

Πιάτο			°C/w	min
πατάτες τηγανητές	3		200-210	25-35
πατάτες τηγανιτές, 2 επιπέδων	2, 3		200-210	35-45
μετάλλια κοτόπουλου	2		210-220 *	15-20
δάχτυλα ψαριών	2		210-220	15-25
λαζάνια, 400 γρ	2		200-210	30-40
λαχανικά σε κύβους	2		190-200	20-30
κρουασάν	2		170-180	18-23
ΠΟΥΤΙΓΚΕΣ ΨΗΜΕΝΕΣ, ΣΟΥΦΛΑ ΚΑΙ ΠΙΑΤΑ ΑΥ GRATIN				
μουσακάς πατάτας	1		200-210/360	35-45
λαζάνια	1		200-210/360	35-45
γλυκιά πουτίγκα στο φούρνο	1		750	15-25
γλυκό σουφλέ	2		180 *	15-20
πιάτα au gratin	2		170-190	30-45
γεμιστές τورتίγιες, enchiladas	2		180-200	20-35
ψήσιμο στη σχάρα	3		240 **	6-9
ΑΛΛΟΣ				
ποπ κορν	1		1000	3-4
διατήρηση	2		180	30
αποστείρωση	2		1000	2
μαγείρεμα σε μπεν μαρί (διπλός λέβητας)	1		150-170 *	/
αναθέρμανση	1		600	/
θέρμανση πιάτων	2		75	15
απόψυξη	1		90-180	/

Καθαρισμός και συντήρηση



ΠΡΟΕΙΔΟΠΟΙΗΣΗ!

Πριν από τον καθαρισμό, αποσυνδέστε τη συσκευή από την πρίζα και περιμένετε να κρυώσει η συσκευή.

Τα παιδιά δεν πρέπει να καθαρίζουν τη συσκευή ή να εκτελούν εργασίες συντήρησης χωρίς την κατάλληλη επίβλεψη.

Για ευκολότερο καθάρισμα, η κοιλότητα του φούρνου και το ταψί επικαλύπτονται με ειδικό σμάλτο για λεία και ανθεκτική επιφάνεια.

Καθαρίζετε τακτικά τη συσκευή και χρησιμοποιείτε ζεστό νερό και υγρό πιάτων για να αφαιρέσετε μεγαλύτερες ακαθαρσίες και άλατα. Χρησιμοποιήστε ένα καθαρό μαλακό πανί ή πανί σφουγγαριού.

Εξωτερική συσκευή: χρησιμοποιήστε ζεστά σαπουνάκια και ένα μαλακό πανί για να αφαιρέσετε τις ακαθαρσίες και, στη συνέχεια, σκουπίστε τις επιφάνειες για να στεγνώσουν.

Εσωτερικό της συσκευής: για επίμονη βρωμιά και βρωμιά, χρησιμοποιήστε συμβατικά καθαριστικά φούρνου. Όταν χρησιμοποιείτε τέτοια καθαριστικά, σκουπίστε καλά τη συσκευή με ένα βρεγμένο πανί για να αφαιρέσετε όλα τα υπολείμματα καθαριστικού.

Αξεσουάρ και οδηγό: καθαρίστε με ζεστό σαπούνι και ένα υγρό πανί. Για επίμονη βρωμιά και βρωμιά, συνιστούμε να εμποτίσετε εκ των προτέρων και να χρησιμοποιήσετε μια βούρτσα.

Εάν τα αποτελέσματα καθαρισμού δεν είναι ικανοποιητικά, επαναλάβετε τη διαδικασία καθαρισμού.



ΠΛΗΡΟΦΟΡΙΕΣ!

Μην χρησιμοποιείτε ποτέ επιθετικά ή λειαντικά καθαριστικά και αξεσουάρ (λειαντικά σφουγγάρια και απορροπαντικά, καθαριστικά λεκέδων και σκουριάς, ξύστρες για υαλοκεραμικές πλάκες).

Ο εξοπλισμός του φούρνου πλένεται στο πλυντήριο πιάτων.

Τα υπολείμματα τροφών (λίπος, ζάχαρη, πρωτεΐνες) μπορεί να αναφλεγούν κατά τη χρήση της συσκευής. Επομένως, αφαιρέστε μεγαλύτερα κομμάτια βρωμιάς από το εσωτερικό του φούρνου και τα αξεσουάρ πριν από κάθε χρήση.

Πόρτα συσκευής: είναι προσαρτημένο στη συσκευή και δεν μπορεί να αφαιρεθεί. Επίσης, η πόρτα δεν πρέπει να αποσυναρμολογηθεί ή να παραβιαστεί με άλλο τρόπο.

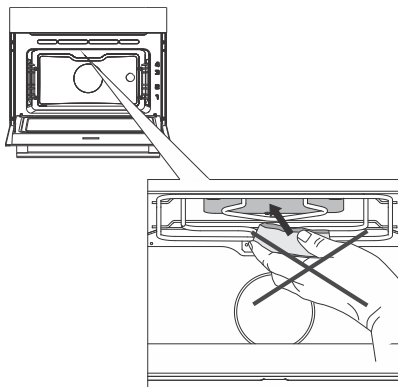

Μην χρησιμοποιείτε ποτέ επιθετικά καθαριστικά, λειαντικά καθαριστικά ή σφουγγάρια, καθαριστικά λεκέδων και σκουριάς κ.λπ. στο κάλυμμα της οροφής της κοιλότητας του φούρνου.

Χρησιμοποιώντας το πρόγραμμα Aqua Clean για τον καθαρισμό του φούρνου

Αυτό το πρόγραμμα διευκολύνει την αφαίρεση τυχόν λεκέδων από το εσωτερικό του φούρνου. Η λειτουργία είναι η πιο αποτελεσματική εάν χρησιμοποιείται τακτικά, μετά από κάθε χρήση.

Πριν εκτελέσετε το πρόγραμμα καθαρισμού, αφαιρέστε όλα τα μεγάλα ορατά κομμάτια βρωμιάς και υπολειμμάτων φαγητού από την κοιλότητα του φούρνου.

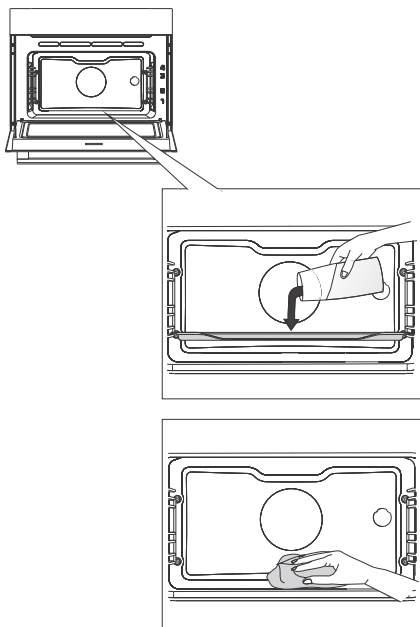

1 Τοποθετήστε το γυάλινο ταψί στο πρώτο επίπεδο οδηγού και ρίξτε μέσα 1,5 dl ζεστό νερό.

2 Αγγίξτε το **επιπλέον ψήσιμο** κλειδί για εμφάνιση επιπλέον λειτουργίες στη μονάδα οθόνης. Περιστρέψτε το ΠΟΜΟΛΟ στο σύμβολο. Οι προεπιλεγμένες τιμές θα εμφανιστούν στη μονάδα οθόνης.

3 Το πρόγραμμα θα λειτουργήσει για 8 λεπτά. Όταν ολοκληρωθεί το πρόγραμμα, **Τέλος** θα εμφανιστεί στη μονάδα οθόνης.

4 Όταν ολοκληρωθεί το πρόγραμμα, προσεκτικά αφαιρέστε το ταψί χρησιμοποιώντας γάντια φούρνου (μπορεί να υπάρχει ακόμα λίγο νερό στο ταψί). Σκουπίστε τους λεκέδες με νωπό πανί και σαπουνάδα. Σκουπίστε καλά τη συσκευή με ένα βρεγμένο πανί για να αφαιρέσετε όλα τα υπολείμματα καθαριστικού.

ΠΛΗΡΟΦΟΡΙΕΣ!

Αν ο καθαρισμός **PROCTo ess** δεν είναι επιτυχής (σε περίπτωση ιδιαίτερα επίμονης βρωμιάς), επαναλάβετε το.



ΠΡΕΙΔΟΠΟΙΗΣΗ!

Χρησιμοποιήστε το Aqua **Cle**ένα σύστημα όταν ο φούρνος έχει κρυώσει πλήρως.

Αφαίρεση και καθαρισμός των συρμάτινων οδηγών

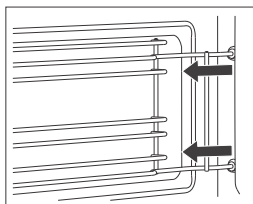
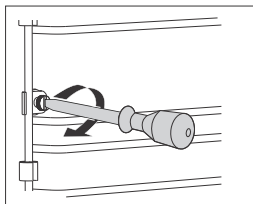
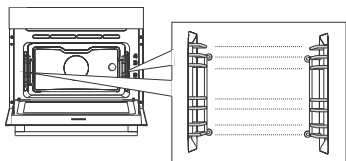

1 Ξεβιδώστε τη βίδα. Χρησιμοποιήστε ένα καταβίδι.

2 Αφαιρέστε τους οδηγούς από τις τρύπες στον πίσω τοίχο.

ΠΛΗΡΟΦΟΡΙΕΣ!

Προσέξτε να μην χάσετε τους αποστάτες που είναι τοποθετημένοι στους συρμάτινους οδηγούς. Αντικαταστήστε τους αποστάτες μετά τον καθαρισμό. Διαφορετικά, μπορεί να εμφανιστούν απινθήρες.



ΠΡΟΕΙΔΟΠΟΙΗΣΗ!

Μετά τον καθαρισμό, σφίξτε ξανά τις βίδες στους οδηγούς με ένα καταβίδι.

Κατά την αντικατάσταση των οδηγών καλωδίων, βεβαιωθείτε ότι τους τοποθετήσατε στην ίδια πλευρά στην οποία είχαν τοποθετηθεί πριν από την αφαίρεση.

Αντικατάσταση του λαμπτήρα

Ο λαμπτήρας είναι αναλώσιμος και επομένως δεν καλύπτεται από εγγύηση. Πριν αντικαταστήσετε τη λάμπα, αφαιρέστε όλα τα εξαρτήματα από το φούρνο.

Ο φούρνος είναι εξοπλισμένος με λάμπα αλογόνου.

Αυτό το προϊόν περιέχει πηγή φωτός κατηγορίας ενεργειακής απόδοσης (G).

Λάμπα αλογόνου: G9, 230 V, 25 W

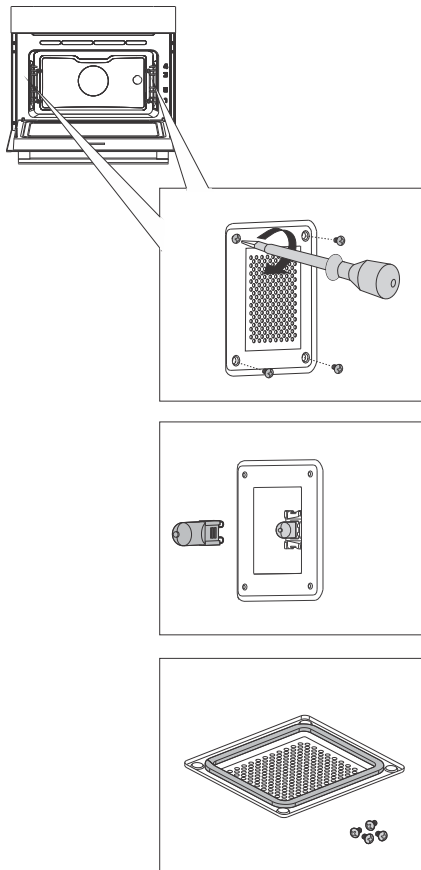

1 Ξεβιδώστε τις τέσσερις βίδες. Αφαιρέστε το κάλυμμα και το γυαλί.

2 Αφαιρέστε τον λαμπτήρα αλογόνου και αντικαταστήστε τον με έναν νέο.

ΠΛΗΡΟΦΟΡΙΕΣ!

Χρησιμοποιήστε προστασία για να αποφύγετε εγκαύματα.

Υπάρχει μια φλάντζα στο κάλυμμα που δεν πρέπει να αφαιρεθεί. Το παρέμβυσμα πρέπει να εφαρμόζει στο τοίχωμα της κοιλότητας του φούρνου.



ΠΡΟΕΙΔΟΠΟΙΗΣΗ!

Αντικαταστήστε τη λάμπα μόνο όταν η συσκευή είναι αποσυνδεδεμένη από την παροχή ρεύματος.

Σφίξτε ξανά σταθερά τις βίδες στο κάλυμμα χρησιμοποιώντας ένα κατασβίδι. Διαφορετικά, μπορεί να εμφανιστούν σπινθήρες.

Πίνακας αντιμετώπισης προβλημάτων

Ειδικές προειδοποιήσεις και αναφορά σφαλμάτων

Κατά τη διάρκεια της περιόδου εγγύησης, μόνο ένα εξουσιοδοτημένο από τον κατασκευαστή κέντρο σέρβις μπορεί να πραγματοποιήσει οποιοσδήποτε επισκευές.

Πριν κάνετε οποιαδήποτε επισκευή, βεβαιωθείτε ότι η συσκευή έχει αποσυνδεθεί από το ρεύμα είτε αφαιρώντας την ασφάλεια είτε αποσυνδέοντας το φις από την πρίζα.

Οποιαδήποτε μη εξουσιοδοτημένη επισκευή της συσκευής μπορεί να οδηγήσει σε ηλεκτροπληξία και κίνδυνο βραχυκυκλώματος, επομένως, μην τα εκτελείτε. Αφήστε μια τέτοια εργασία σε έναν ειδικό ή έναν τεχνικό σέρβις.

Σε περίπτωση μικροπροβλημάτων με τη λειτουργία της συσκευής, ελέγξτε αυτό το εγχειρίδιο για να δείτε εάν μπορείτε να διορθώσετε το πρόβλημα μόνοι σας.

Εάν η συσκευή δεν λειτουργεί σωστά ή καθόλου λόγω ακατάλληλης λειτουργίας ή χειρισμού, η επίσκεψη από τεχνικό σέρβις δεν θα είναι δωρεάν, ακόμη και κατά τη διάρκεια της περιόδου εγγύησης.

Αποθηκεύστε τις οδηγίες για μελλοντική αναφορά και μεταβιβάστε τις σε τυχόν μεταγενέστερους κατόχους ή χρήστες της συσκευής.

Ακολουθούν μερικές συμβουλές για τη διόρθωση ορισμένων κοινών προβλημάτων.

Πρόβλημα/σφάλμα	Αιτία
Η κύρια ασφάλεια στα ταξίδια στο σπίτι σας συχνά.	Καλέστε έναν τεχνικό σέρβις.
Ο φωτισμός του φούρνου δεν λειτουργεί.	Η διαδικασία αλλαγής της λάμπας στο φούρνο περιγράφεται στο κεφάλαιο Αντικατάσταση της λάμπας.
Η μονάδα ελέγχου δεν αποκρίνεται, η οθόνη έχει παγώσει.	Αποσυνδέστε τη συσκευή από το ρεύμα για λίγα λεπτά (ξεβάστε την ασφάλεια ή κλείστε τον κεντρικό διακόπτη), στη συνέχεια, επανασυνδέστε τη συσκευή και ενεργοποιήστε την.
Εμφανίζεται ο κωδικός σφάλματος Er7X. Σε περίπτωση διψήφιου κωδικού σφάλματος, θα εμφανιστεί το ErXX.	Υπάρχει σφάλμα στη λειτουργία της ηλεκτρονικής μονάδας. Αποσυνδέστε τη συσκευή από το ρεύμα για λίγα λεπτά. Εάν το σφάλμα εξακολουθεί να εμφανίζεται, καλέστε έναν τεχνικό σέρβις.
Εμφανίζονται σπινθήρες στο φούρνο	Βεβαιωθείτε ότι όλα τα καλύμματα των λαμπτήρων είναι καλά στερεωμένα και ότι όλοι οι αποστάτες έχουν τοποθετηθεί στους συμμάτινους οδηγούς. Βεβαιωθείτε ότι οι οδηγοί στο φούρνο έχουν τοποθετηθεί σωστά.

Εάν τα προβλήματα επιμένουν παρά την τήρηση των παραπάνω συμβουλών, καλέστε έναν εξουσιοδοτημένο τεχνικό σέρβις. Η επισκευή ή οποιαδήποτε αξίωση εγγύησης που προκύπτει από εσφαλμένη σύνδεση ή χρήση της συσκευής δεν καλύπτεται από την εγγύηση. Σε αυτή την περίπτωση, ο χρήστης θα καλύψει το κόστος της επισκευής.

Προστασία του περιβάλλοντος



Η συσκευασία των προϊόντων μας είναι κατασκευασμένη από φιλικά προς το περιβάλλον υλικά που μπορούν να ανακυκλωθούν, να απορριφθούν ή να καταστραφούν χωρίς κανένα κίνδυνο για το περιβάλλον. Για το σκοπό αυτό, τα υλικά συσκευασίας φέρουν κατάλληλη σήμανση.

Το σύμβολοπάνω στο προϊόν ή στη συσκευασία του υποδεικνύει ότι το προϊόν δεν πρέπει να αντιμετωπίζεται ως κανονικό οικιακό απόβλητο. Μεταφέρετε το προϊόν σε εξουσιοδοτημένο κέντρο συλλογής για την επεξεργασία απορριμμάτων ηλεκτρικού και ηλεκτρονικού εξοπλισμού.

Σωστός**διάθεση**του προϊόντος θα βοηθήσει στην πρόληψη τυχόν αρνητικών επιπτώσεων στο περιβάλλον και στην υγεία των ανθρώπων, που θα μπορούσαν να προκύψουν σε περίπτωση λανθασμένης αφαίρεσης του προϊόντος. Για λεπτομερείς πληροφορίες σχετικά με την αφαίρεση και την επεξεργασία του προϊόντος, επικοινωνήστε με τον αρμόδιο δημοτικό φορέα που είναι αρμόδιος για τη διαχείριση απορριμμάτων, την υπηρεσία απόρριψης απορριμμάτων ή το κατάστημα από το οποίο αγοράσατε το προϊόν.

Διατηρούμε το δικαίωμα για τυχόν αλλαγές και σφάλματα στις οδηγίες χρήσης.

Δοκιμή μαγειρικής

EN60350-1: Χρησιμοποιείτε μόνο εξοπλισμό που παρέχεται από τον κατασκευαστή.

Πάντα εισάγετε το ταψί μέχρι την τελική θέση στον συρμάτινο οδηγό. Τοποθετούμε ζύμη ή κέικ ψημένα σε φορμάκια όπως φαίνεται στην εικόνα.



* Προθερμάνετε τη συσκευή μέχρι να φτάσει στην καθορισμένη θερμοκρασία. Μην χρησιμοποιείτε τη λειτουργία ταχείας προθέρμανσης.





** Προθερμάνετε τη συσκευή για 10 λεπτά. Μην χρησιμοποιείτε τη λειτουργία ταχείας προθέρμανσης.

*** Γυρίστε μετά τα 2/3 του χρόνου μαγειρέματος.

ΨΗΣΙΜΟ					
Πιάτο	Εξοπλισμός		°C	min	
μπισκότα / μπισκότα - μονό ράφι	ρηχό ταψί	2	140-150*	25-40	
μπισκότα / μπισκότα - μονό ράφι	ρηχό ταψί	2	140-150*	25-40	
μπισκότα - δύο ράφια/επίπεδα	ρηχό ταψί	2, 3	140-150*	30-45	
cupcakes - μονά ράφι	ρηχό ταψί	2	160-170*	20-35	
cupcakes - μονά ράφι	ρηχό ταψί	2	160-170*	20-35	
cupcakes - δύο ράφια/επίπεδα	ρηχό ταψί	2, 3	140-150*	25-40	
παντεσπάνι	στρογγυλή μεταλλική φόρμα, διαμέτρου 26 cm/συρμάτινη σχάρα	1	160-170*	20-35	
παντεσπάνι	στρογγυλή μεταλλική φόρμα, διαμέτρου 26 cm/συρμάτινη σχάρα	2	160-170*	20-35	
μηλόπιτα	2 × στρογγυλό μεταλλικό καλούπι, διαμέτρου 20 cm/συρμάτινο ράφι	1	170-180	60-80	
μηλόπιτα	2 × στρογγυλό μεταλλικό καλούπι, διαμέτρου 20 cm/συρμάτινο ράφι	2	170-180	60-80	
ΚΑΘΑΡΙΣΜΑ					
φρυγανισμένο ψωμί	σχάρα	4	240**	0,5-3	
pljeskavica (κιμάς μπιφτέκι κρέατος)	σχάρα + ρηχό ταψί ως ταψί	3	240	20-35***	
ΘΕΡΜΙΚΗ ΕΠΕΞΕΡΓΑΣΙΑ ΜΕ ΜΙΚΡΟΚΥΜΑΤΑ					
κρέμα κρέμας, 1000 γρ	γυάλινο ταψί, 25 × 25 εκ., ακάλυπτο + γυάλινο ταψί	1	360	25-35	
παντεσπάνι	στρογγυλό γυάλινο ταψί, διαμέτρου 22 εκ., ακάλυπτο + γυάλινο ταψί	1	360	15-25	
καρβέλι κρέας, 900 γρ	γυάλινο ταψί, 25 × 12,5 εκ., ακάλυπτο + γυάλινο ταψί	1	600 360	10 10-15	

Ο πίνακας συνεχίζεται από την τελευταία σελίδα

ΨΗΣΙΜΟ						
έδαφος απόψυξης κρέας, 500 γρ	γυάλινο ταψί	1	180 90	8 13-18		
απόψυξη σμέουρα, 250 γρ	γυάλινο ταψί, ακάλυπτο + γυάλινο ταψί	1	180	6-9		

ΨΗΣΙΜΟ ΜΕ ΣΥΝΔΥΑΣΜΕΝΑ ΣΥΣΤΗΜΑΤΑ						
Πιάτο	Εξοπλισμός		°C	W	min	
πατάτες αυ γκρατέν	στρογγυλό γυάλινο ταψί, διαμέτρου 22 cm, ακάλυπτος + τζάμι ταψί	1	180-190	600	25-40	
ΚΕΪΚ	στρογγυλό γυάλινο ταψί, διαμέτρου 22 cm, ακάλυπτος + τζάμι ταψί	1	180-190	180	17-25	
κοτόπουλο, 1,2 κ.γ	γυάλινο ταψί, ακάλυπτος + τζάμι ταψί	1	210-220	360	45-55	

gorenje



876371-a18

CE